

**FRANÇOIS - XAVIER
BALLÉRY**

(but just call me FX)



Il était une fois

SOMMAIRE

PROJETS.OBJETS.MOBILIER DESIGN	P04.
D'ISTRIA STUDIO DESIGN INTÉRIEUR	P43.
ARPEL LIGHTING DESIGN ET DIRECTION ARTISTIQUE	P73.
Y'A PAS LE FEU AU LAC DESIGN ET DIRECTION ARTISTIQUE	P88.

PROJETS
·
OBJETS
·
MOBILIER

Sélection de quelques projets dans des domaines variés et au fil des années... des plus anciens au plus récents.

CHANEL . C99
COMPAGNON DE VOYAGE

CHANEL . C99

COMPAGNON DE VOYAGE



Le Petit Prince

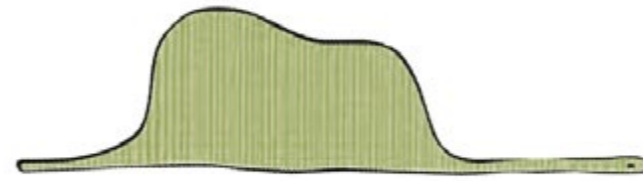

Mon dessin ne représentait pas un chapeau. Il représentait un serpent boa qui digérait un éléphant

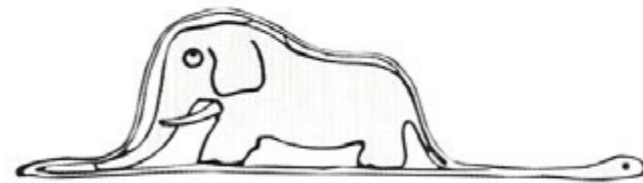
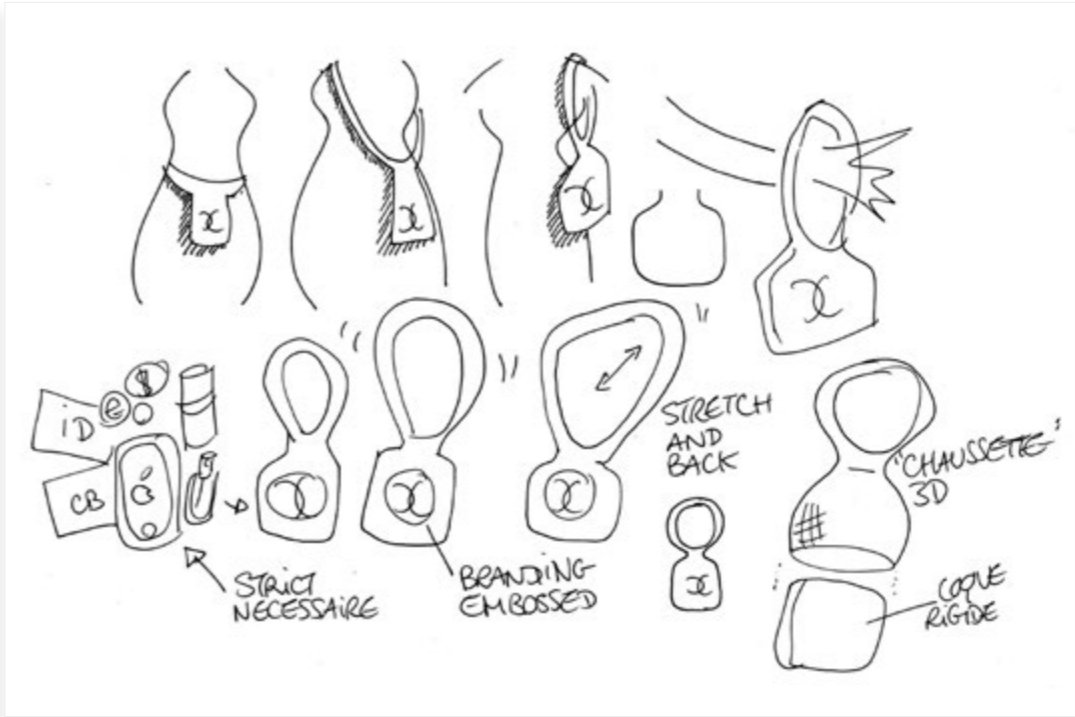

J'ai alors dessiné l'intérieur du serpent boa, afin que les grandes personnes puissent comprendre. Elles ont toujours besoin d'explications



ADAPTABLE . TECHNOLOGIQUE . COMPLICE



CHANEL . C99

Projet lauréat du concours «Jeunes Talents 1999» du Comité Colbert sur le thème du compagnon de voyage pour Chanel.

Ce petit sac répond à certains scénarios rencontrés lors d'un voyage ou dans la vie quotidienne. Sa poignée extensible permet de le porter à la main, en bandoulière ou autour de la taille sans système de fermeture contraignant. En utilisant des textiles tissés tridimensionnellement et une coque thermoformée, il représente un luxe contemporain et technologique tout en respectant les valeurs et savoirs-faire de la marque.

HERMÈS . PIKNIK
ART DE VIVRE EN PLEIN AIR

HERMÈS . PIKNIK

ART DE VIVRE EN PLEIN AIR

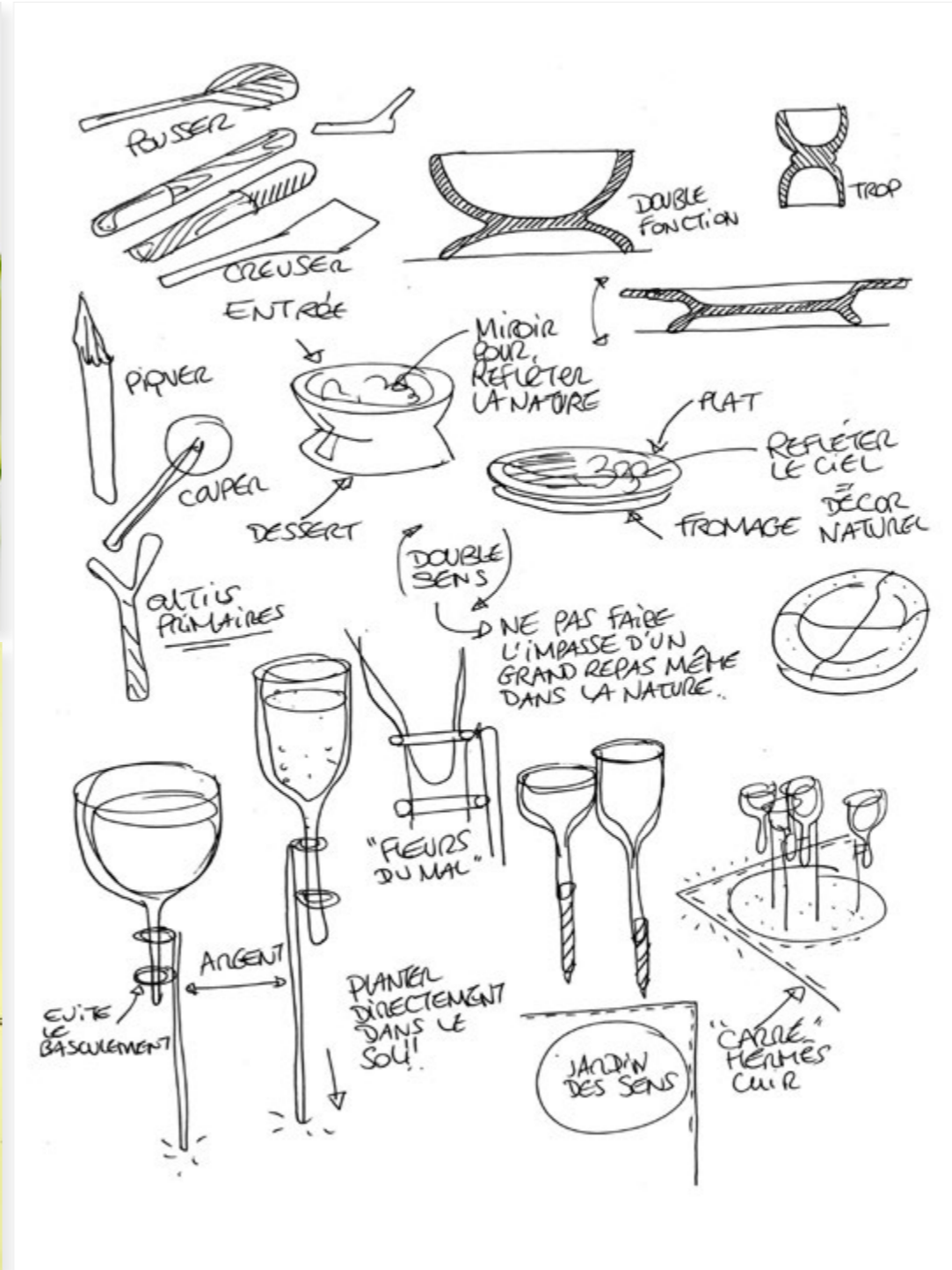

LUXE . NATURE . ARTISANAT



HERMÈS . PIKNIK

Projet lauréat du concours «Espoirs de la Création 2001» du Comité Colbert sur le thème du pique-nique pour Hermès. Mon principal souvenir de pique-nique est cette idée de patchwork: chaque participant apporte un élément, l'unité de l'événement se fait par sa convivialité. Les objets de Piknik sont traités individuellement et ne gardent comme point commun qu'un lien à la nature et les savoir-faire Hermès. Les verres se plantent dans la terre, les couverts deviennent des outils, les assiettes sont réversibles et reflètent leur environnement. Enfin, le tapis est un large "Carré Hermès" en cuir avec une ouverture sur l'herbe offrant un "jardin des sens".

ISSEY MIYAKE . CHRISTMAS TREE
COFFRET CADEAU DE NOËL

ISSEY MIYAKE . CHRISTMAS TREE

COFFRET CADEAU DE NOËL



MOUVEMENT . SURPRISE . ARCHÉTYPE



ISSEY MIYAKE . CHRISTMAS TREE

Création du packaging de l'animation de Noël des parfums Issey Miyake.
Ce coffret, imaginé comme un objet, est un clin d'œil à un moment magique et universel de Noël: la découverte et l'ouverture des cadeaux au pied du sapin.
La forme géométrique du coffret se déploie et forme en s'ouvrant un sapin qui révèle ses présents.

DR HAUSCHKA . CORNER PRINTEMPS
ESPACE DE VENTE

DR HAUSCHKA . CORNER PRINTEMPS

ESPACE DE VENTE

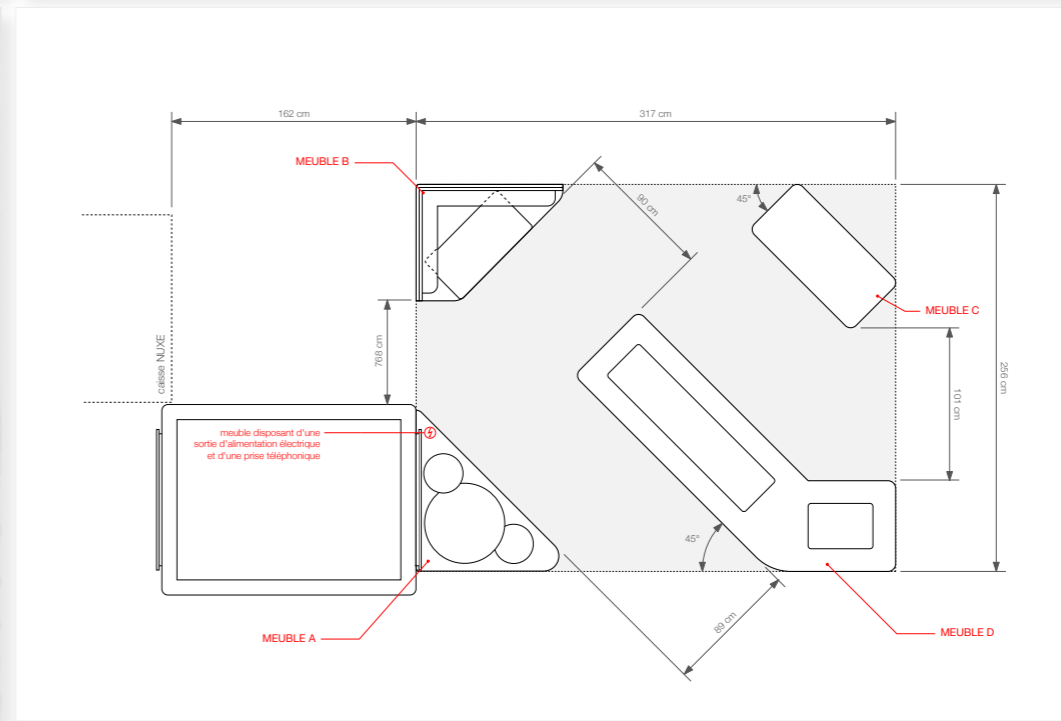
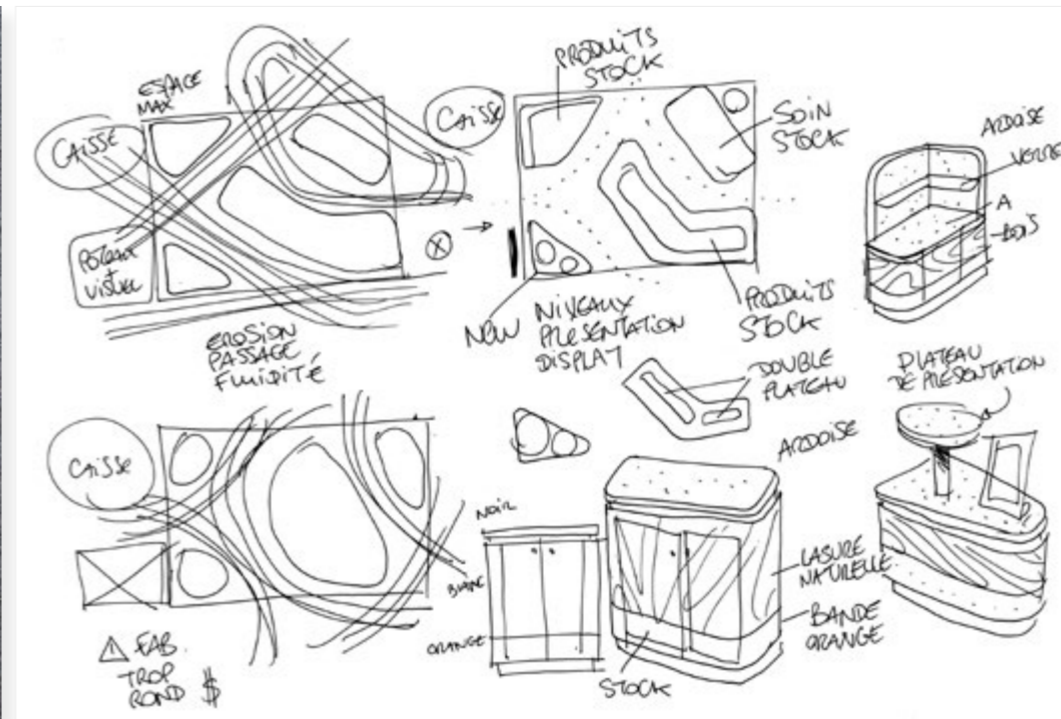
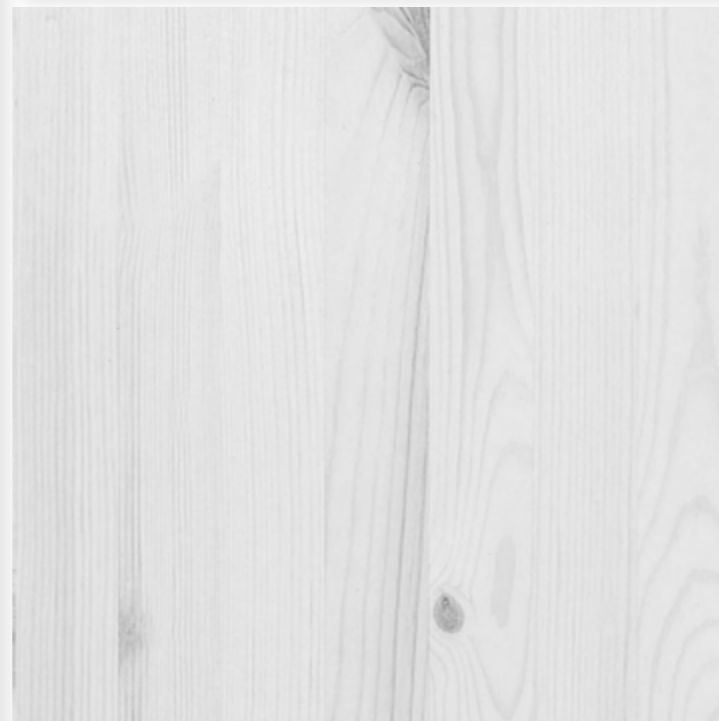
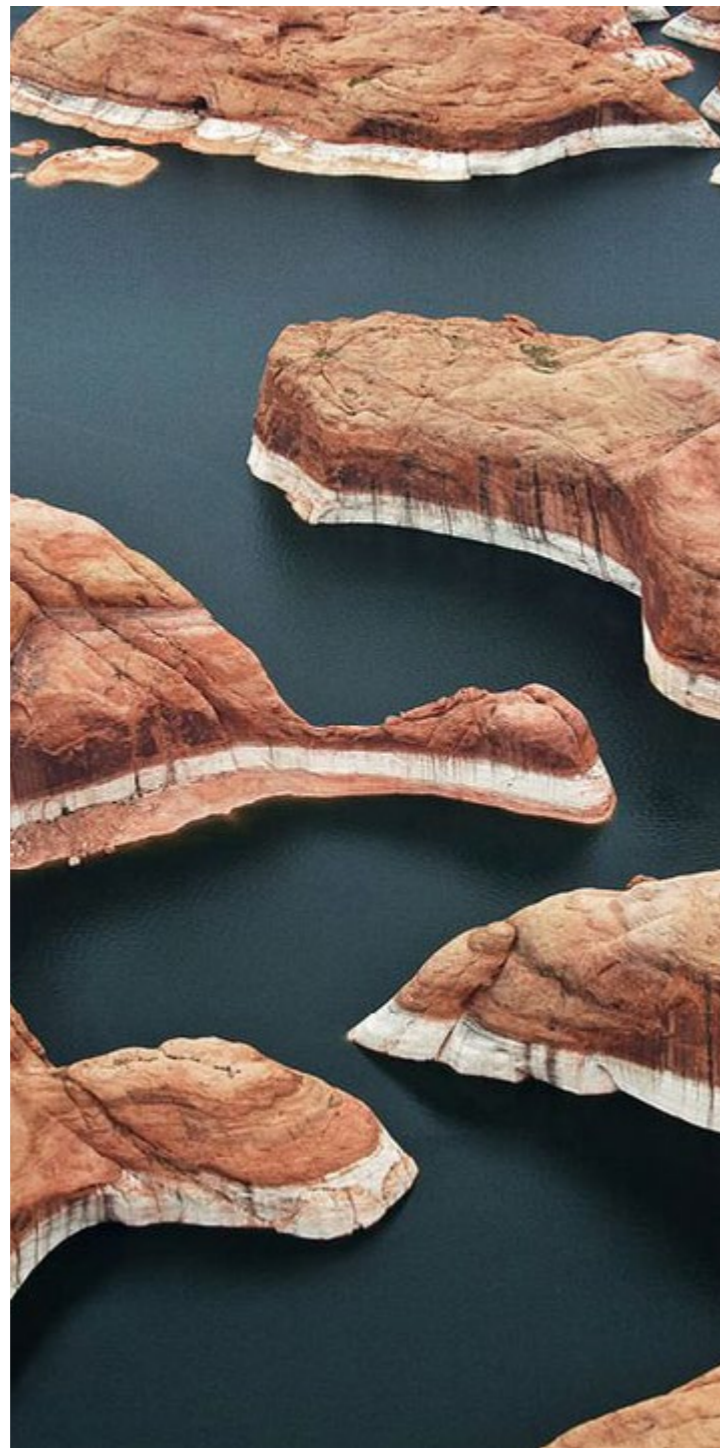

NATUREL . SENSORIEL . FONCTIONNEL



DR HAUSCHKA . CORNER PRINTEMPS

Création et suivi de production du corner pour la marque de cosmétiques biologiques Dr Hauschka dans le magasin Printemps de la Beauté Paris.

À l'image de l'engagement de la société dans le respect de l'environnement, le stand est réalisé en matériaux écologiques.

Les plateaux en ardoises contrastent avec l'érable teinté blanc. La bande orange apporte une dynamique et rappelle les packagings des produits.

L'organisation et la forme des meubles invitent les clients à entrer et se promener dans ce petit univers.

MUMM . SPHERIC
COFFRET COLLECTOR

MUMM . SPHERIC

COFFRET COLLECTOR

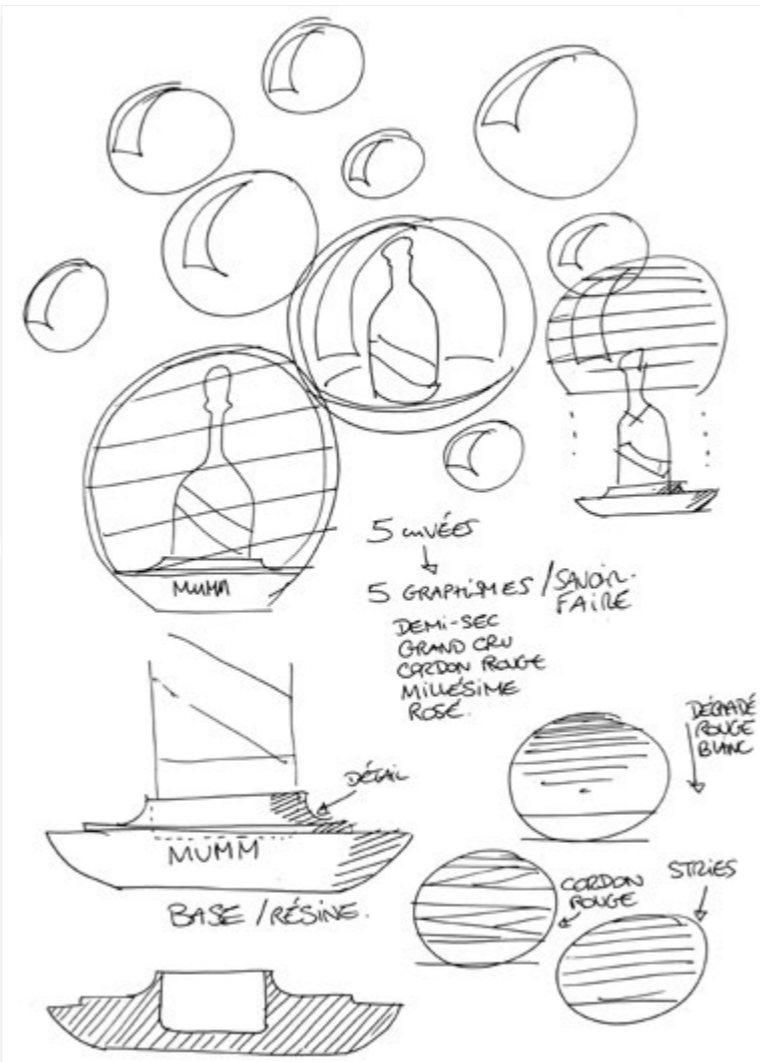

ÉCLATANT . GRAPHIQUE . FESTIF



MUMM . SPHERIC

Authentiques objets précieux, les cinq bulles Spheric by Mumm sont des bulles géantes, uniques et intemporelles.
Conçues en verre et soufflées à Murano elles sont un clin d'œil contemporain et élégant aux bulles de champagne et aux boules de Noël.
Déclinées en cinq motifs et coloris différents, elles ont pour ambition de faire de chaque endroit où elles sont exposées un lieu d'exception, emprunt d'un luxe raffiné et subtil.

DOMEAU PÉRÈS . PRETTY VASES COLLECTION
DE L'ÉTABLI AU MUSÉE

DOMEAU PÉRÈS . PRETTY VASES COLLECTION

DE L'ÉTABLI AU MUSÉE



DÉTOURNEMENT . ASSEMBLAGE . FINITION



DOMEAU PÉRÈS . PRETTY VASES COLLECTION

Collaboration avec Domeau&Pérès pour lancer une collection de vases inédite déclinée en plusieurs formes. C'est un objet spontané, inattendu comme une micro-architecture composée de matériaux industriels et qui révèle une nouvelle version du «bricolage» : ultra-contemporains, les "Pretty Vases Collection" sont des objets laqués, que l'on peut assortir au gré de ses envies. Inclus dans la Collection permanente du Musée des Arts Décoratifs Paris.

DIPTYQUE . ÉDITION LIMITÉE PHILOSYPKOS
L'AMI DU FIGUIER DANS UN ÉCRIN DE CRISTAL

DIPTYQUE . ÉDITION LIMITÉE PHILOSOKOS

L'AMI DU FIGUIER DANS UN ÉCRIN DE CRISTAL

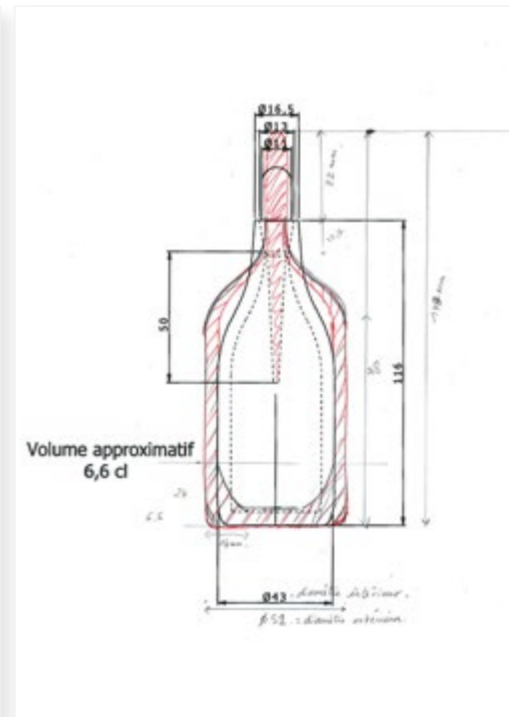
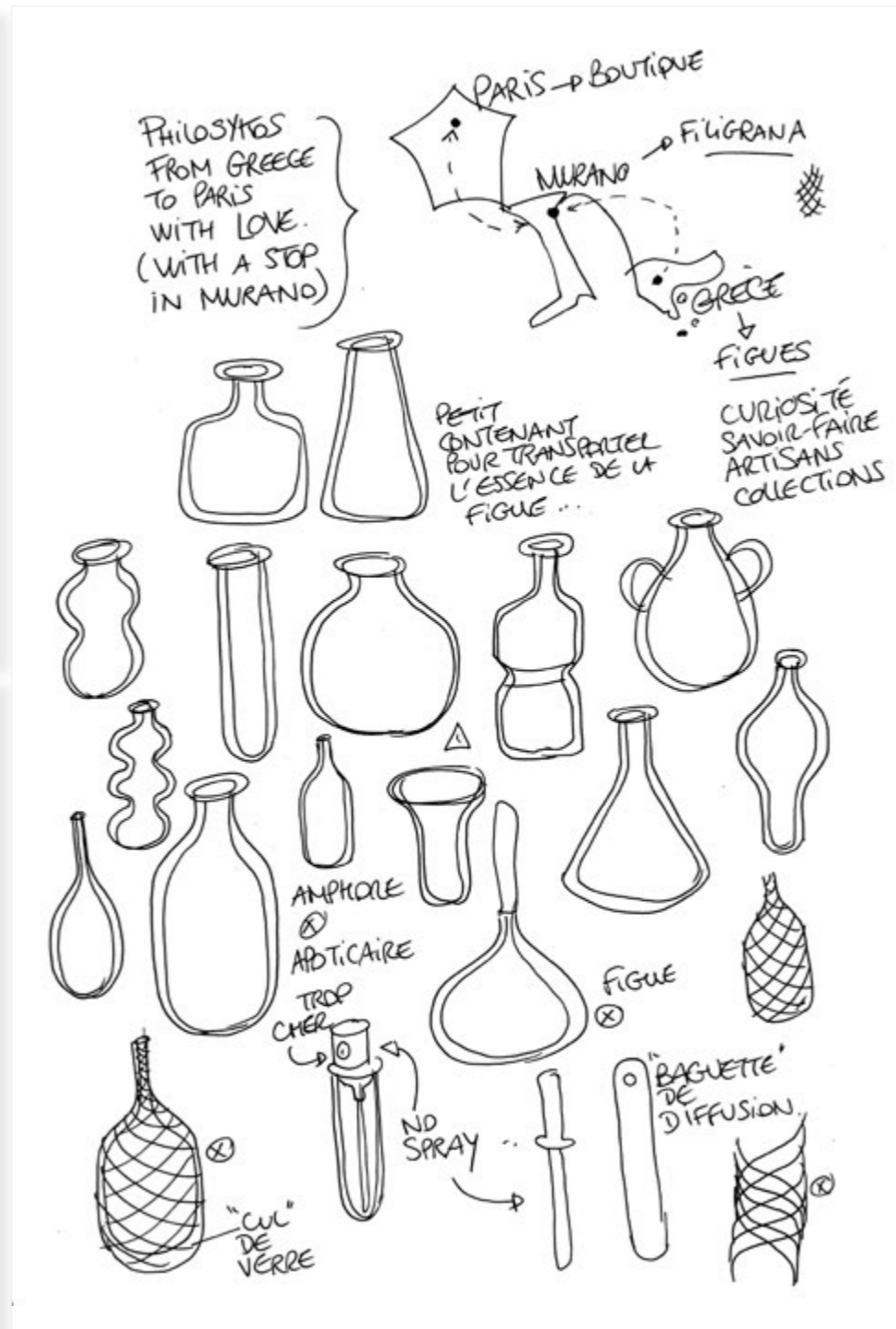

VOYAGE . RENCONTRES . SAVOIR-FAIRE



DIPTYQUE . ÉDITION LIMITÉE PHILOSUKOS

De l'union d'un savoir-faire spécifique, le filigrane, et du dessin contemporain naît un flacon à l'esprit apothicaire et à l'élégante simplicité. Tout en formes douces, il joue le clair-obscur grâce au noir intense de son décor filigrané. Un décor qui ajoute au mystère et à la profondeur du flacon, mais en révèle aussi sa forme, oblongue, intemporelle et résolument contemporaine. Pour le sceller, une longue tigelle de cristal ultra noir dont on se servira aussi pour déposer sur la peau quelques gouttes d'eau de toilette.

Réalisation Cristallerie Saint-Louis.

CHEVALIER ÉDITION . NEIL
COLLECTION DE TAPIS

CHEVALIER ÉDITION . NEIL

COLLECTION DE TAPIS

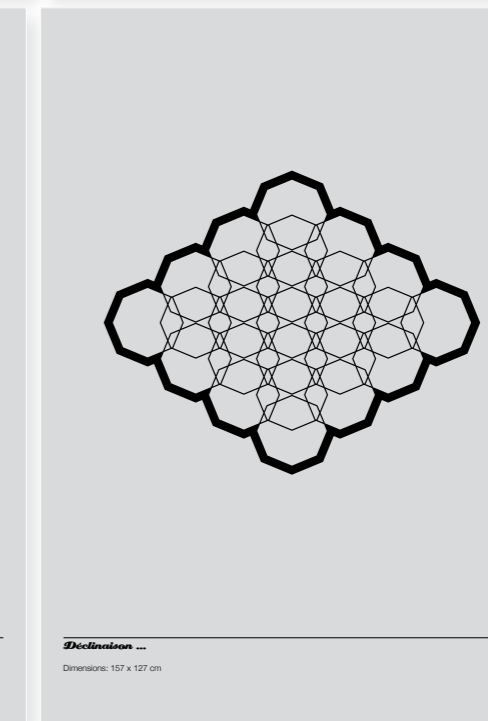
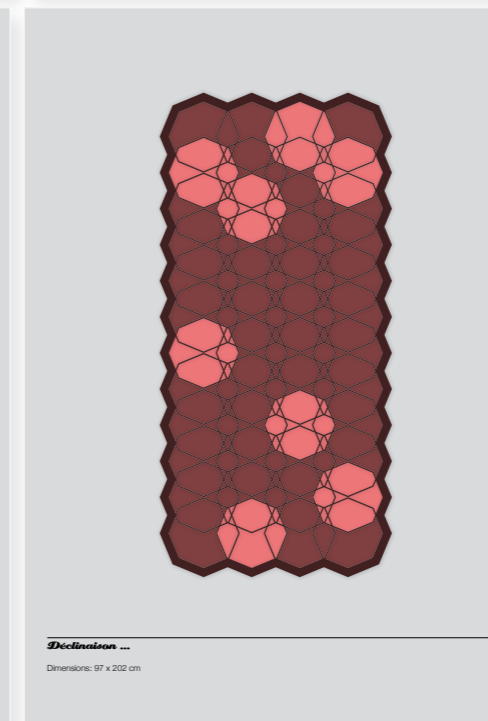
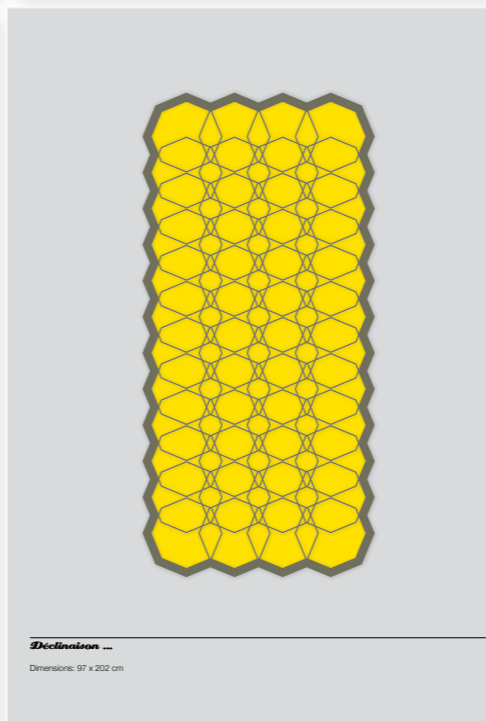
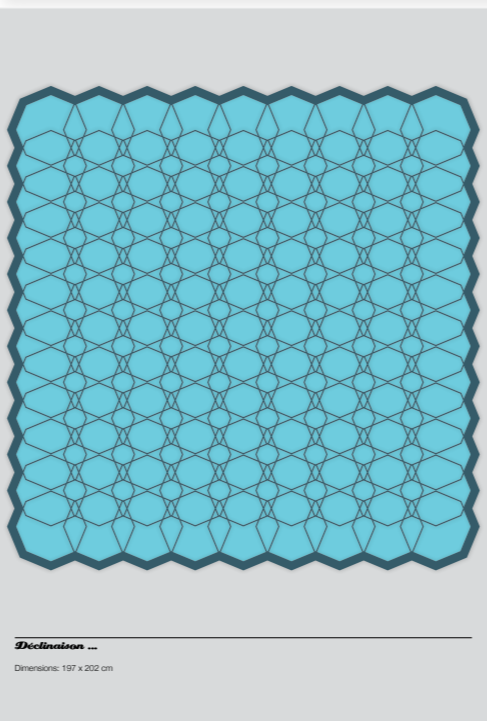
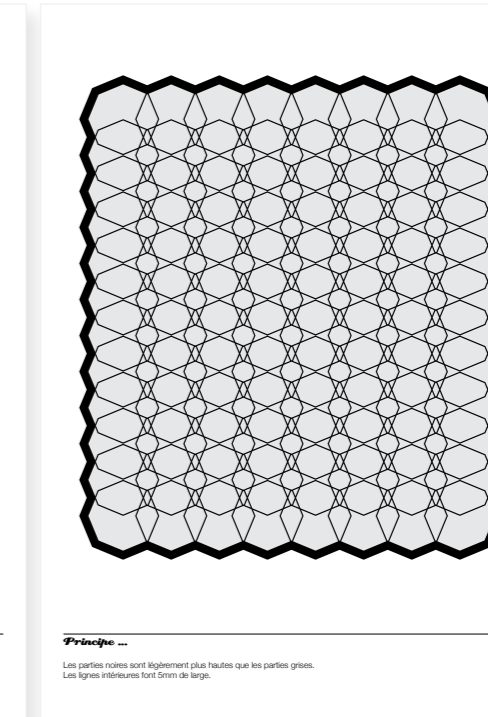
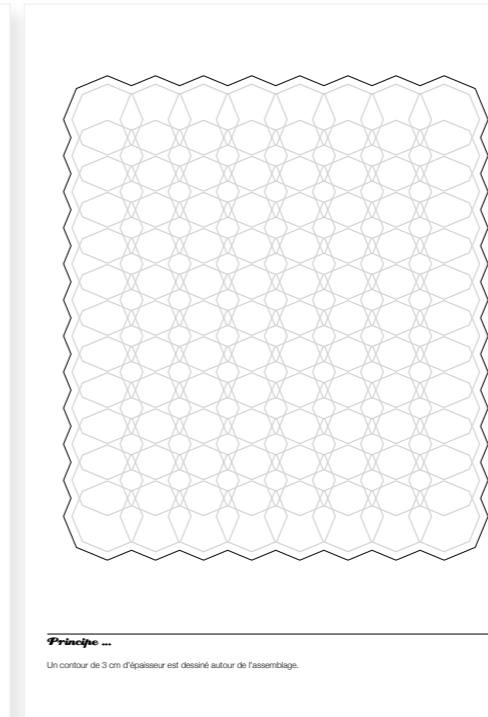
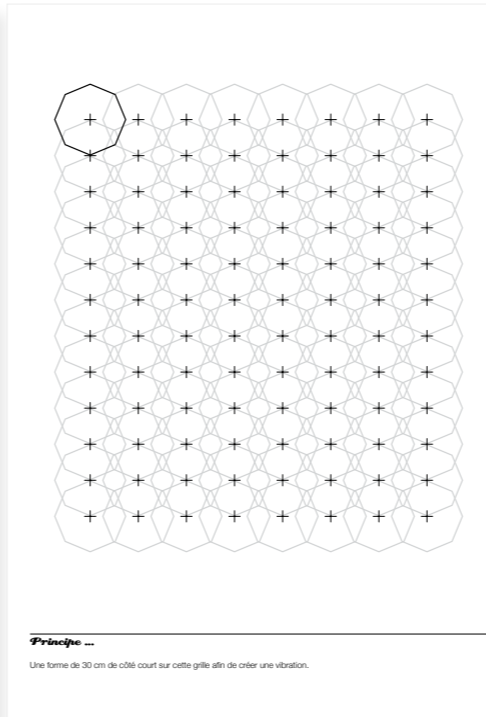
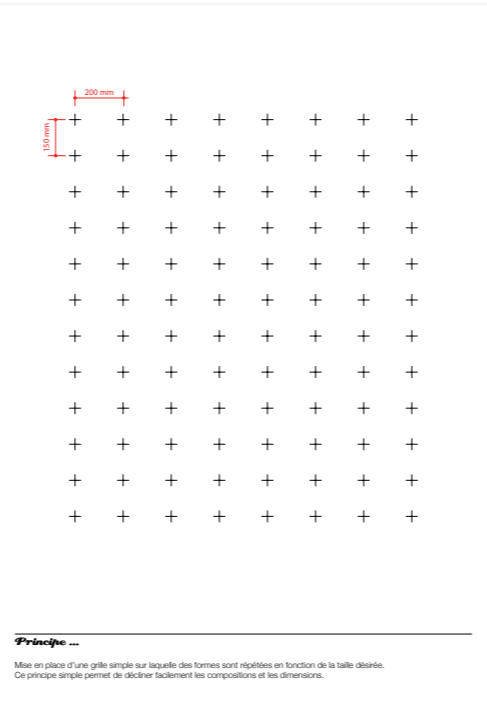

TRACE . MOTIF . SYSTÈME

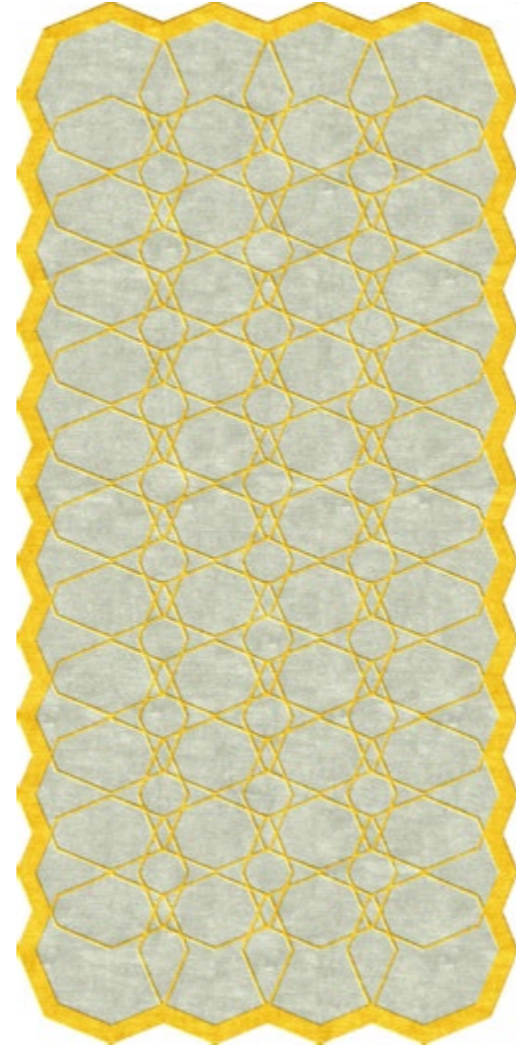
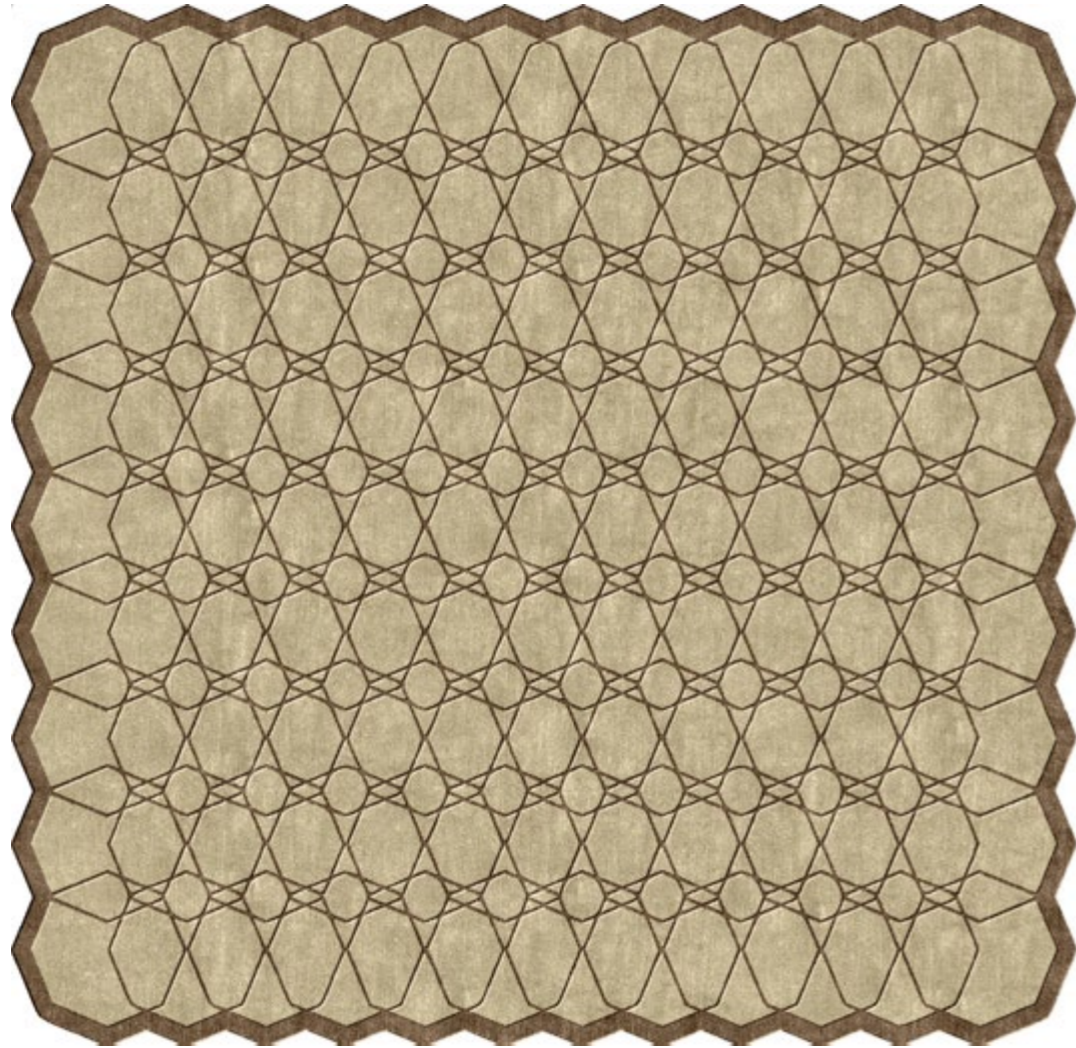

CHEVALIER ÉDITION . NEIL

Des traces dans la neige fraîche, des empreintes urbaines dans un bitume encore chaud ou, de manière plus historique, le premier pas d'Armstrong sur la Lune sont autant d'images de motifs et de volumes sur une surface et qui ont inspiré la collection Neil.

LA CASE DE COUSIN PAUL . DIRECTION ARTISTIQUE

BOUTIQUES, CORNERS, STANDS, PACKAGINGS AND MORE...

la case
de cousin paul

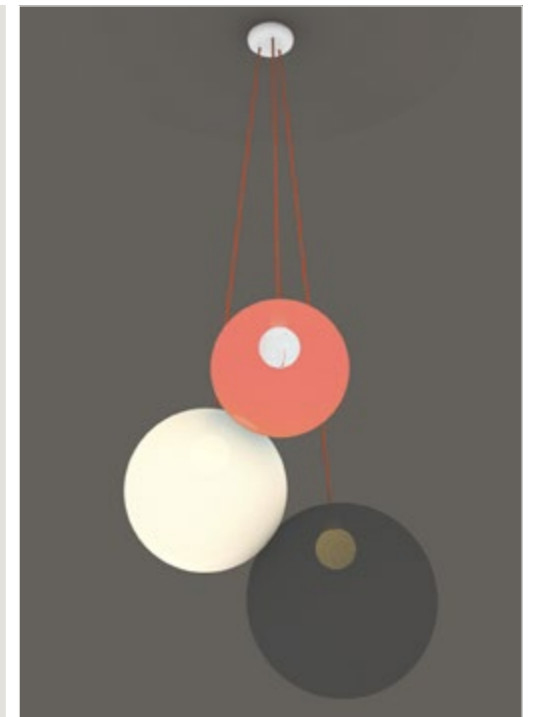
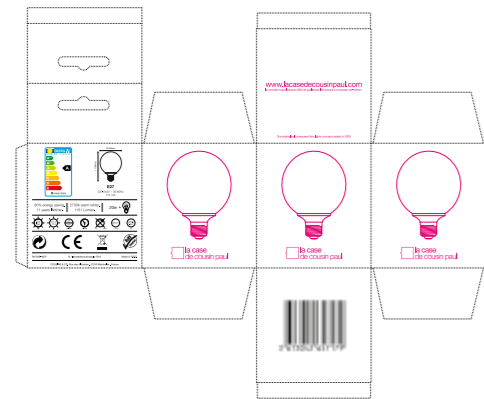

LA CASE DE COUSIN PAUL . DIRECTION ARTISTIQUE

Création de la nouvelle identité graphique de la marque et adaptation aux différents supports (notices, tarifs, etc...)
Création des espaces de vente (boutiques, corners et stands), des packagings et d'accessoires.

DESIGNERBOX / THOMSON . LLUMM
LAMPE CONNECTÉE

DESIGNERBOX / THOMSON . LLUMM

LAMPE CONNECTÉE

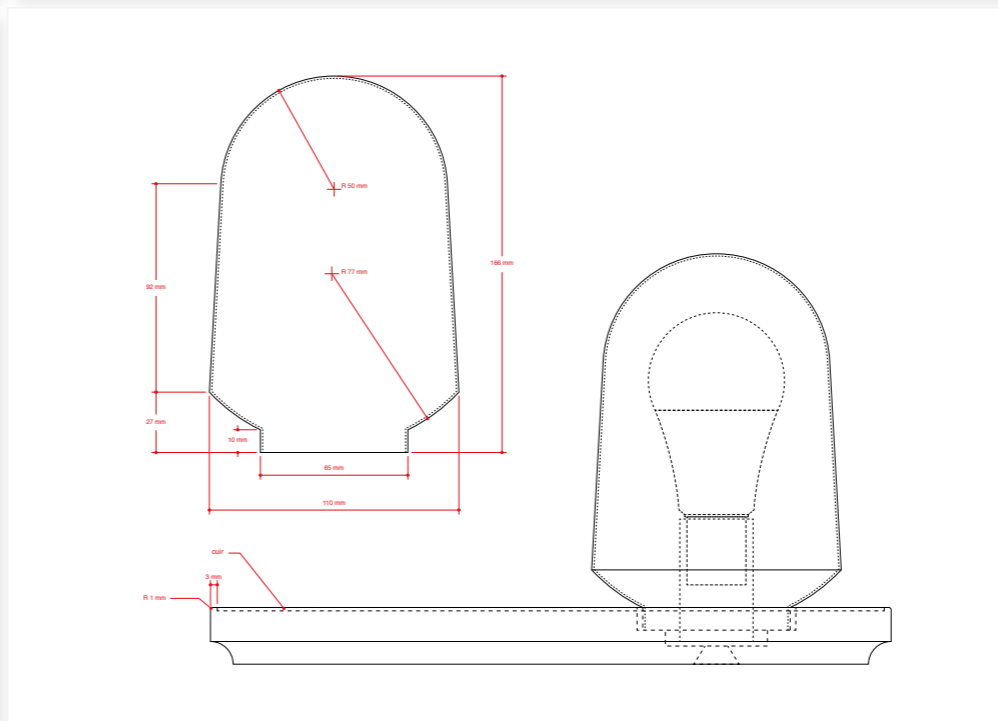
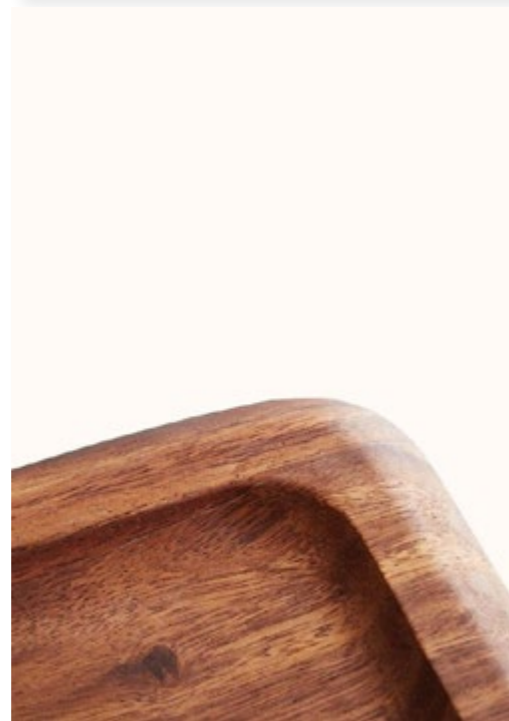
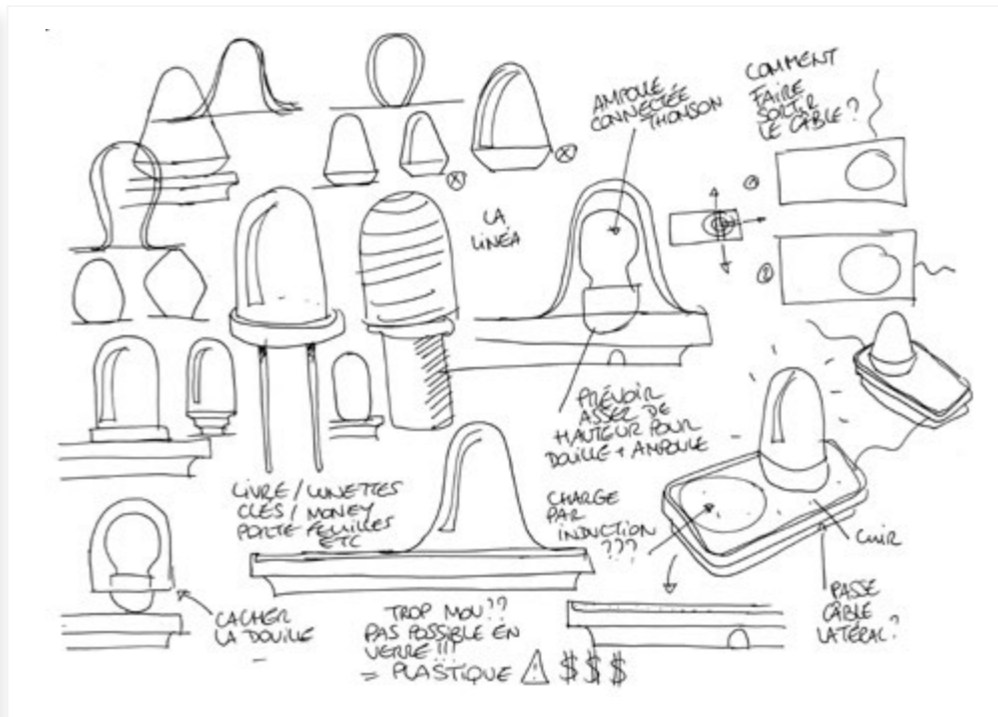

BLUETOOTH . LED . USAGES



DESIGNERBOX / THOMSON . LLUMM

A la fois esthétique et minimaliste, la lampe Llumm réconcilie l'univers de la décoration et celui de la domotique grâce à son ampoule connectée. Sa base en bois laqué, son large plateau en cuir recyclé et sa cloche en opaline soufflée offrent des finitions haut de gamme pour un prix très abordable. Elle s'adapte à différents scénarios d'usages de la maison et peut accueillir divers objets du quotidien comme, un livre, des clés, une paire de lunettes,...

SOCA . HEIDI
CHAUFFEUSE

SOCA . HAIDI

CHAUFFEUSE

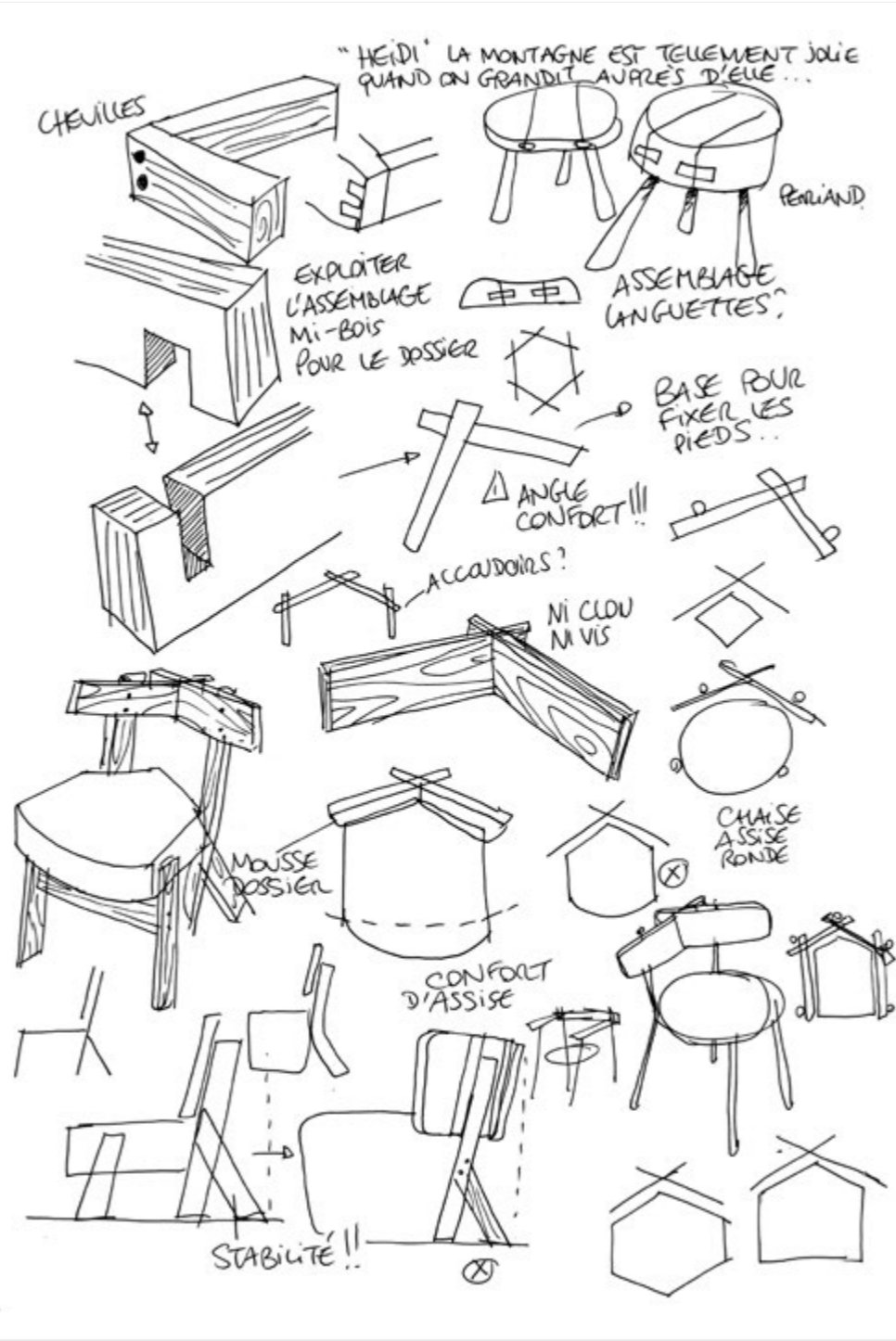

ASSEMBLAGE . CONFORT . CONTRASTES



SOCA . HEIDI

Petite chauffeuse compacte à destination des hôtels, Heidi met en avant un dossier singulier qui rend hommage aux assemblages mi-bois, et qui contraste avec la partie avant plus ronde et confortable. Inspiré notamment par le mobilier de montagne et le travail d'Enzo Mari, la présence du bois sur le dos de ce petit fauteuil fait également écho à mes origines jurassiennes.

NOME . BEAUREPAIRE
DIFFUSEUR DE PARFUM D'INTÉRIEUR



NOME . BEAUREPAIRE

Création d'un diffuseur de parfum d'intérieur à bâtonnets pour la marque lifestyle Chinoise NOME. Un diffuseur de parfum à bâtonnets est un objet singulier avec une gestuelle particulière. Il y a dans ces gestes, dans l'esthétique, dans la mise en scène quelque chose qui évoque le jardin. Les tuteurs, les bulbes ou encore les cloches en verre sont la base de l'inspiration esthétique. Le tout donne un objet fonctionnel, contemporain, élégant et reconnaissable, un objet qui correspond à l'identité et à la volonté de NOME de proposer des objets qualitatifs à ses clients.

B&B HOTELS . BIHENNEHBI & ALL
CHAISES SIGNATURES

B&B HOTELS . BIHENNEHBI & ALL

CHAISES SIGNATURES

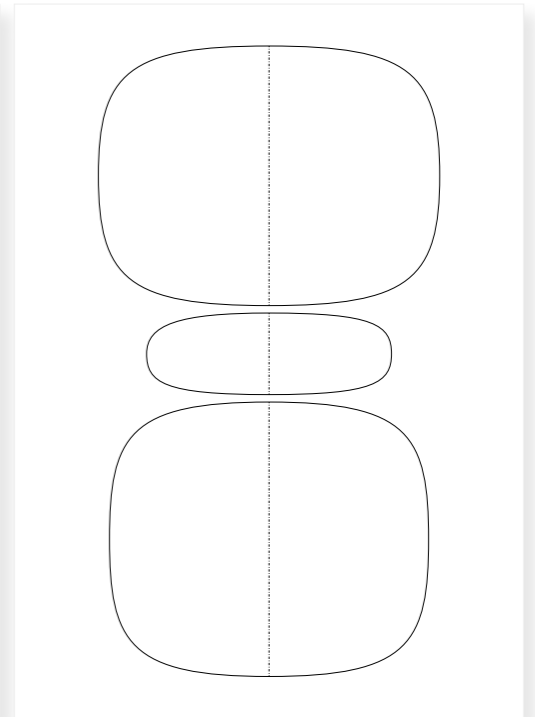
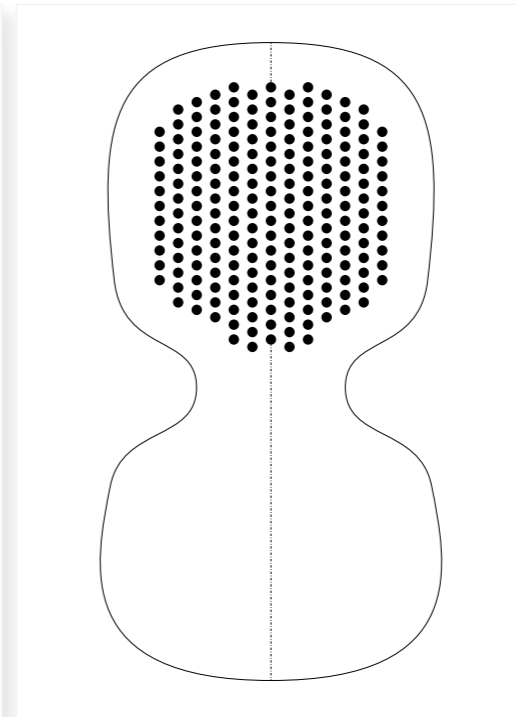
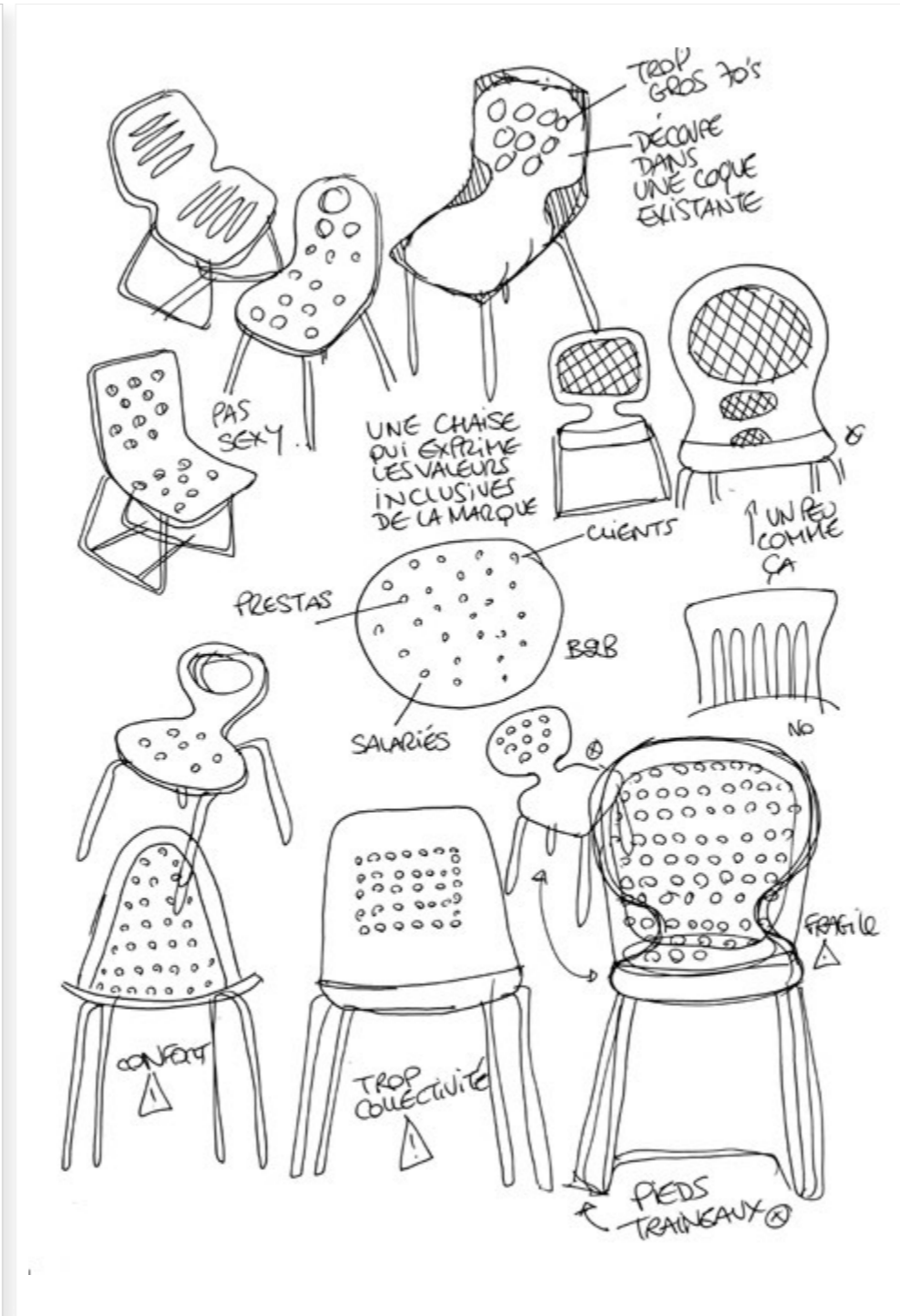
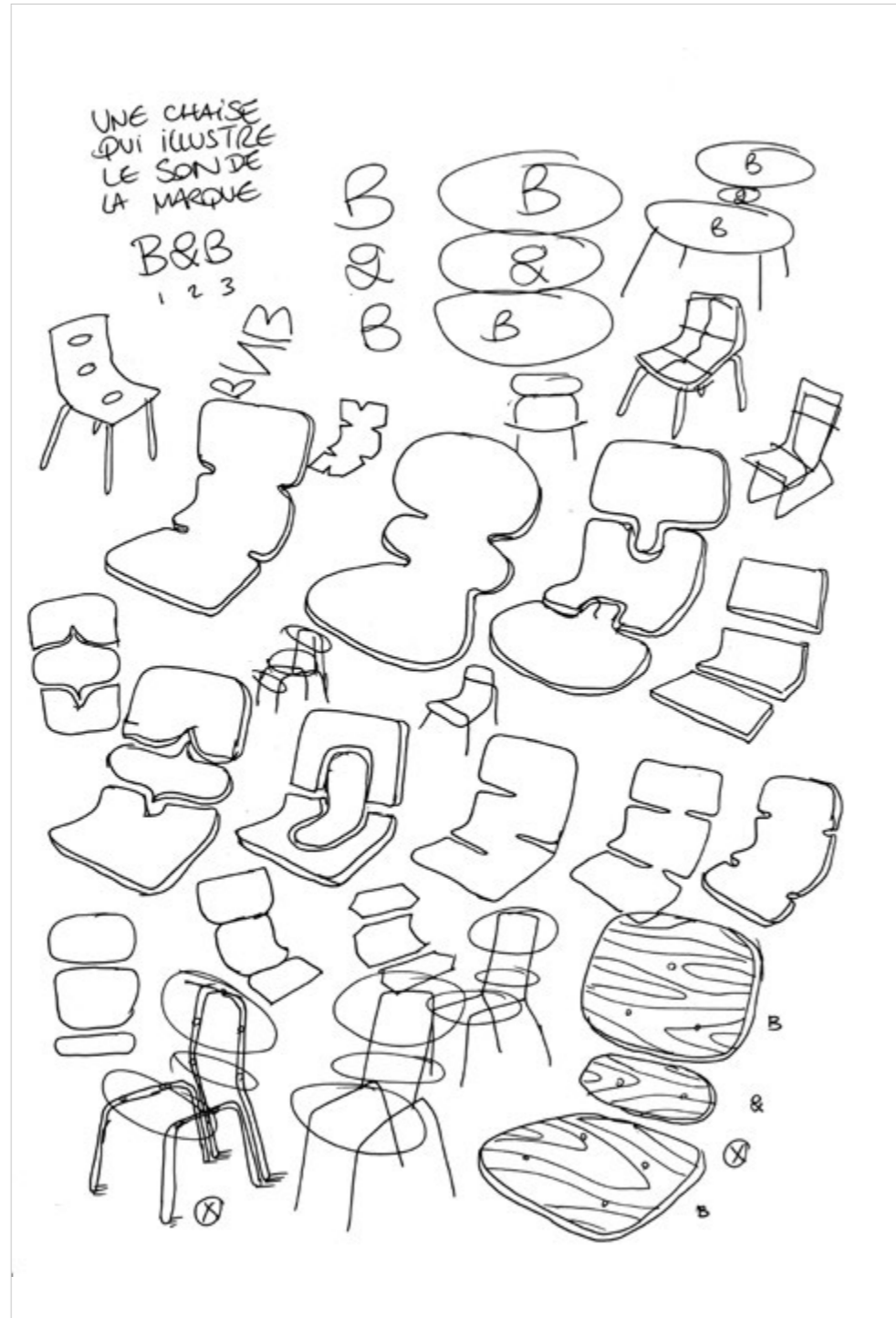

IDENTITÉ . PRODUCTION . ROBUSTESSE



B&B . BIHENNEHBI & ALL

Chaise Bihennehbi: l'inspiration directe pour cette chaise est la structure sonore du nom de la marque B&B.

Un nom court composé de 3 sonorités dynamiques qui claquent, 3 sonorités distinctes qui forment une identité forte. C'est en partant de ces 3 sonorités qu'est venue l'idée de dessiner une chaise en 3 parties.

Chaise All: au-delà de sa culture d'accueil, l'inclusion et la diversité sont dans l'ADN de la marque aussi bien pour ses équipes, ses partenaires et ses clients.

Par ses formes rondes et généreuses qui englobent et rassemblent, cette chaise illustre ces valeurs.

D'ISTRIA STUDIO . HÔTELS

Sélection de projets réalisés dans le cadre de ma collaboration avec Thierry d'Istria et son agence de design d'intérieurs d'Istria Studio.

D'ISTRIA STUDIO . HANDWRITTEN LILLE
PASSION RALLYE



D'ISTRIA STUDIO . HANDWRITTEN LILLE

Écriture du concept autour de la passion du propriétaire pour le rallye automobile.
Dessin du bar, des tapis, des chauffeuses et de divers éléments architecturaux.
Sélection de meubles, de luminaires et d'objets décoratifs.



D'ISTRIA STUDIO . HANDWRITTEN LILLE

Écriture du concept autour de la passion du propriétaire pour le rallye automobile.
Dessin de la tête de lit et création de l'objet iconique de la chambre.
Sélection de meubles, de luminaires et d'objets décoratifs.

D'ISTRIA STUDIO . HANDWRITTEN LILLE

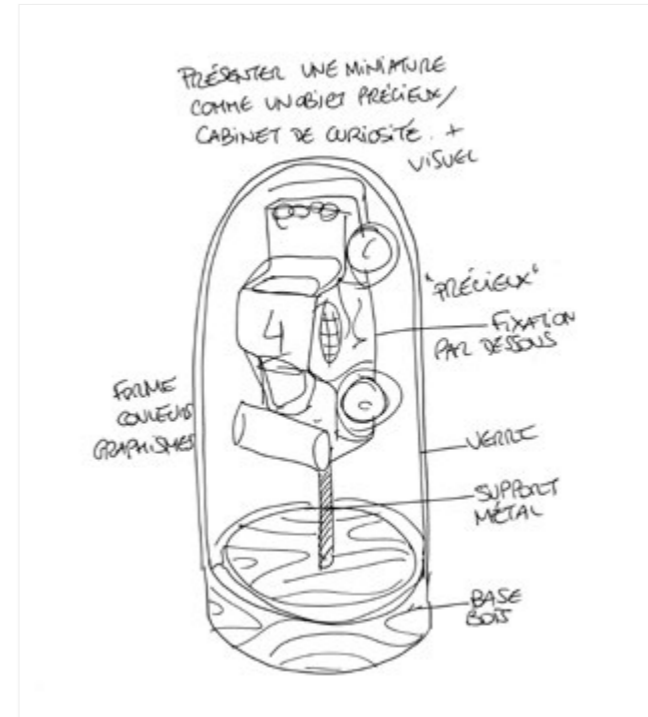

FOCUS 01: CRÉATION DE LA CHAUFFEUSE



FOCUS 02: CRÉATION DE L'OBJET ICONIQUE DE LA CHAMBRE

D'ISTRIA STUDIO . TRIBE BREST
INSPIRATION MARINE

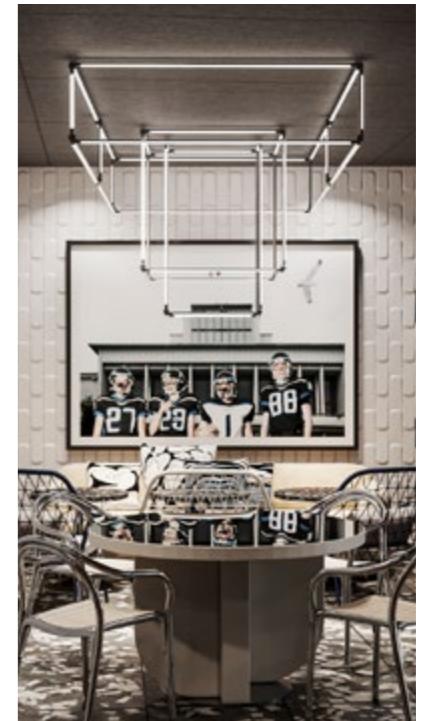

D'ISTRIA STUDIO . TRIBE BREST

Dessin du bar et de divers éléments architecturaux.
Sélection de meubles, de luminaires et d'objets décoratifs.
Sélection des éléments visuels.

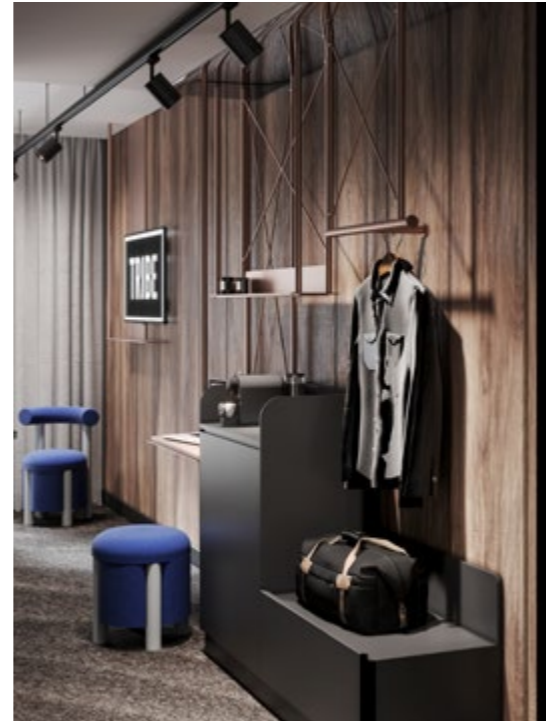
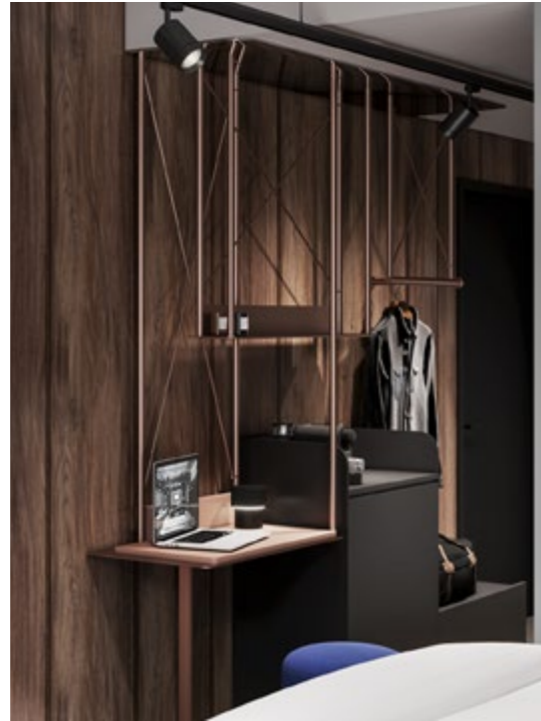
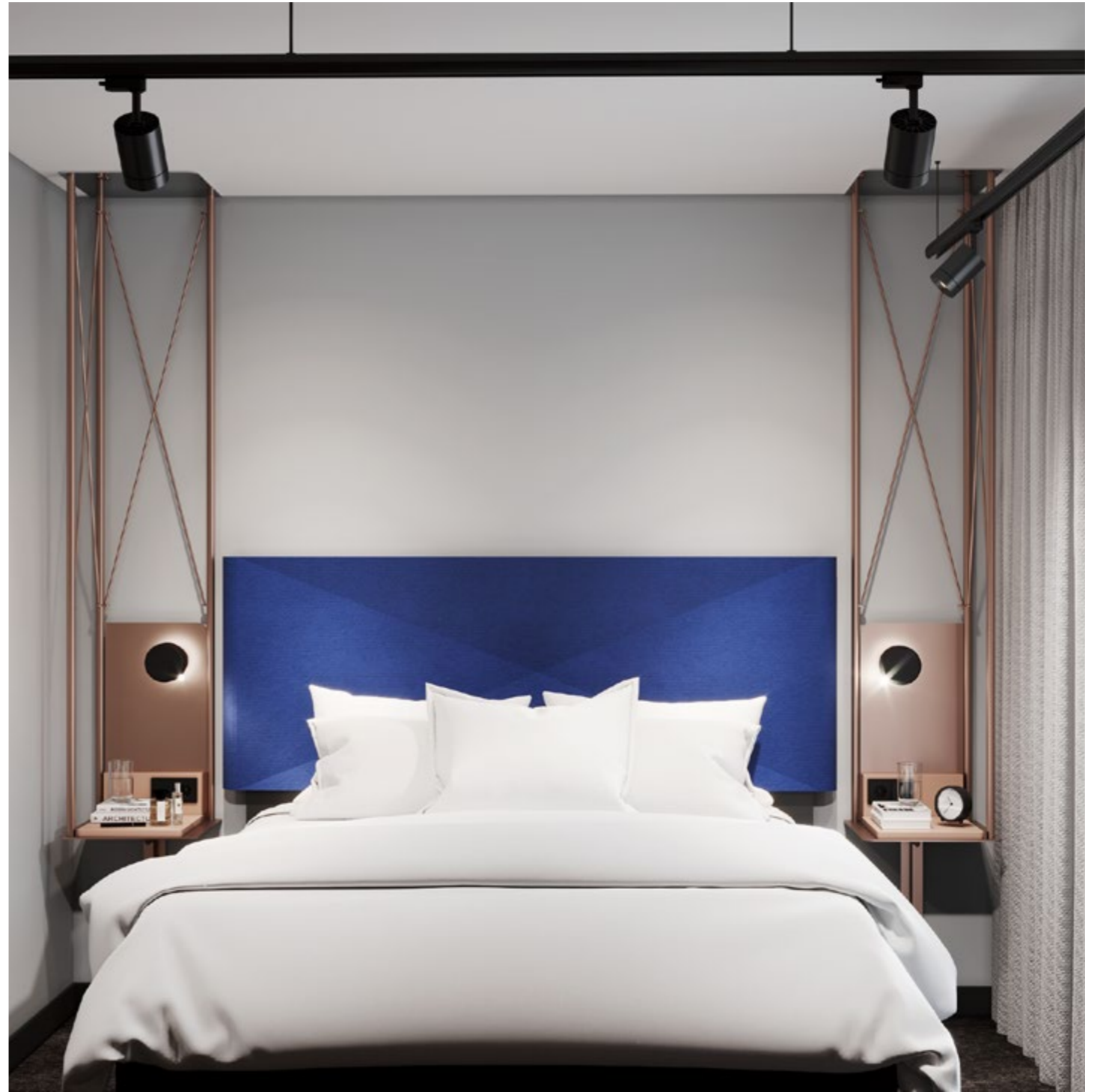

D'ISTRIA STUDIO . TRIBE BREST

Dessin de la tête de lit et des éléments suspendus.
Sélection de meubles et de luminaires.
Sélection des éléments visuels.

D'ISTRIA STUDIO . TRIBE BREST

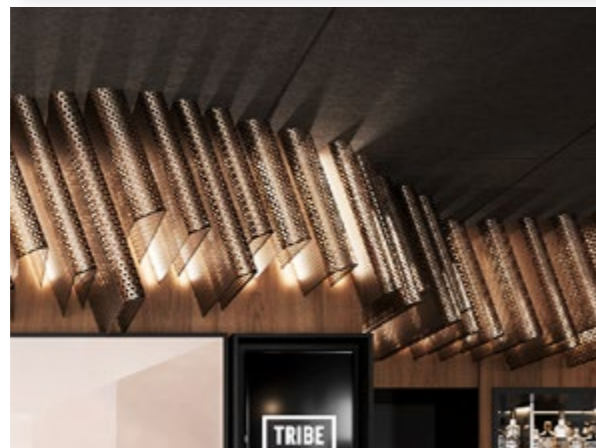
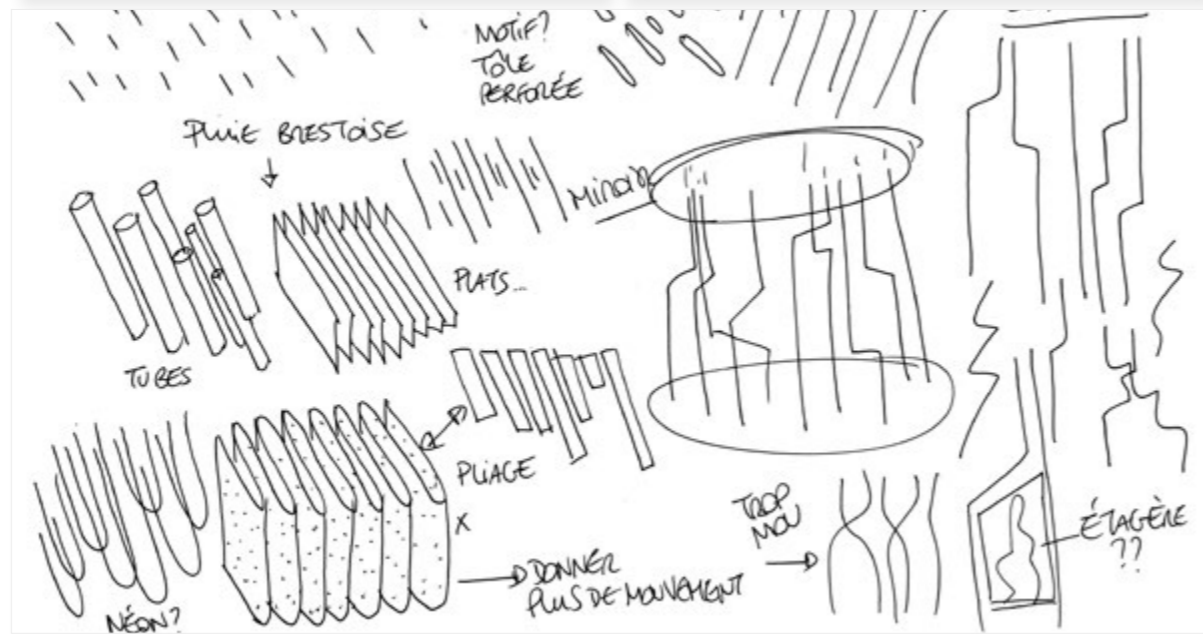

FOCUS 01: INTERPRÉTER LES ÉLÉMENTS

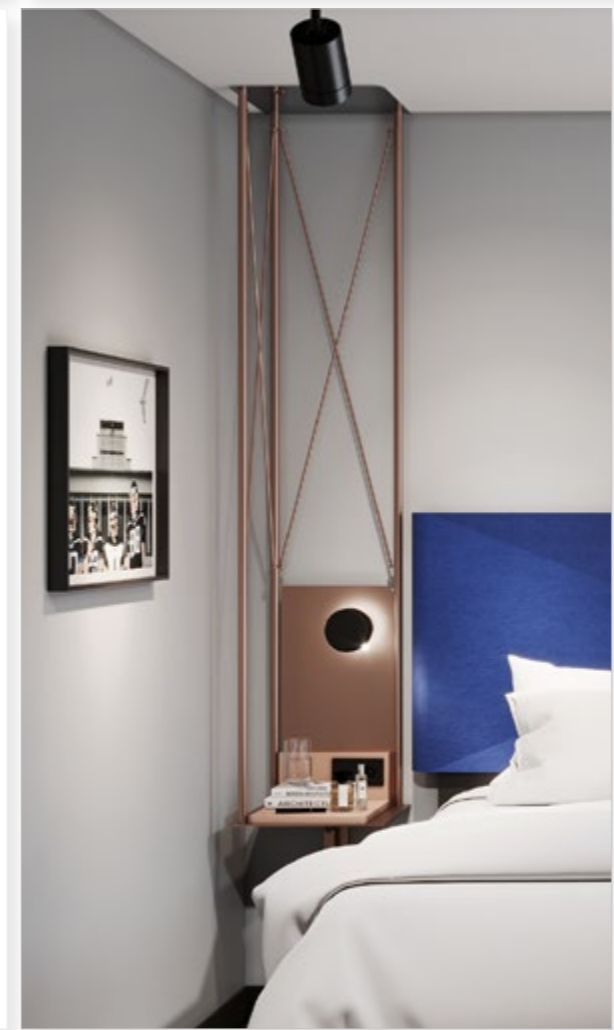
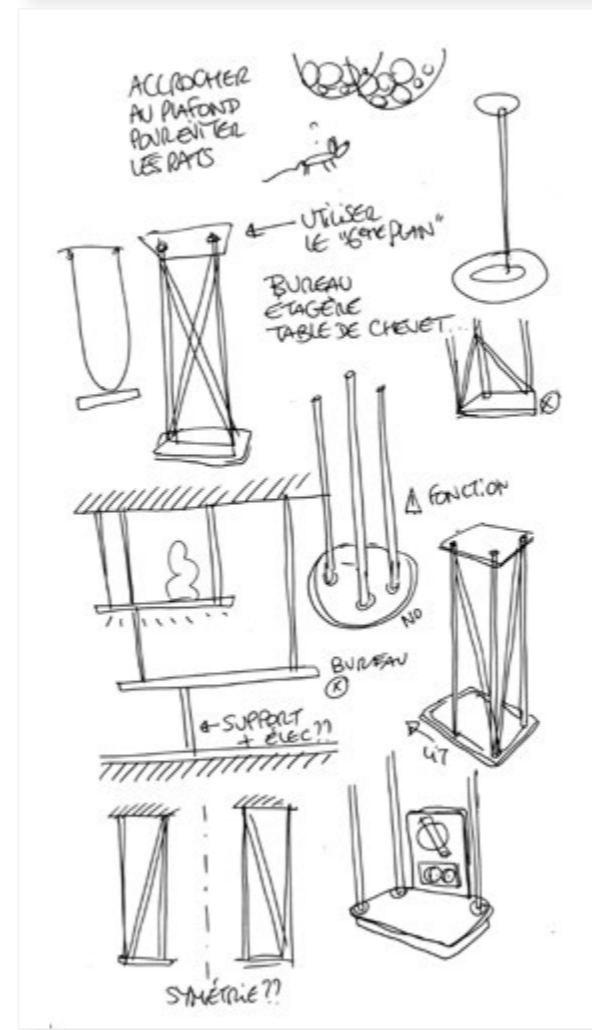

FOCUS 02: S'INSPIRER DES MARINS

D'ISTRIA STUDIO . IBIS STYLES ISSY LES MOULINEAUX
RÉSONANCE

Storytelling «Resonance»

Inspiration Les sons de la ville

L'ambiance sonore définit la ville, ses lieux (marchés, métro...) et son identité.
La ville est un espace multisensoriel, une accumulation d'expériences;
expériences visuelles, expériences sensibles,
expériences olfactives, expériences sonores.

Ce sont ces expériences sonores et leurs représentations graphiques
qui nous ont inspiré.

Nous avons traduit le son en différentes expériences visuelles.

A différentes échelles;
en luminaires, en meubles, en matières,
les « sons » nous accueillent et nous guident dans l'hôtel.

L'installation lumineuse de l'entrée illustre le concept
en s'inspirant de la représentation graphique d'un equalizer .

Le dessin du bar est inspiré de l'onde d'une voix.
La voix chaleureuse qui vous accueille ,
la voix amicale d'une conversation autour d'un verre.

Ces éléments graphiques sont déclinés à d'autres endroits des services généraux .
(«Quite Room», chandelier, ...) et dans la chambre (moquette, tête de lit, ...) .

En complément de ces interprétations graphiques « mathématiques » ,
les rideaux, en mur d'enceintes, apportent un complément visuel plus direct au thème.

Il y a divers éléments « design » dans lesquels l'inspiration s'illustre
tout au long du parcours client...

A découvrir...

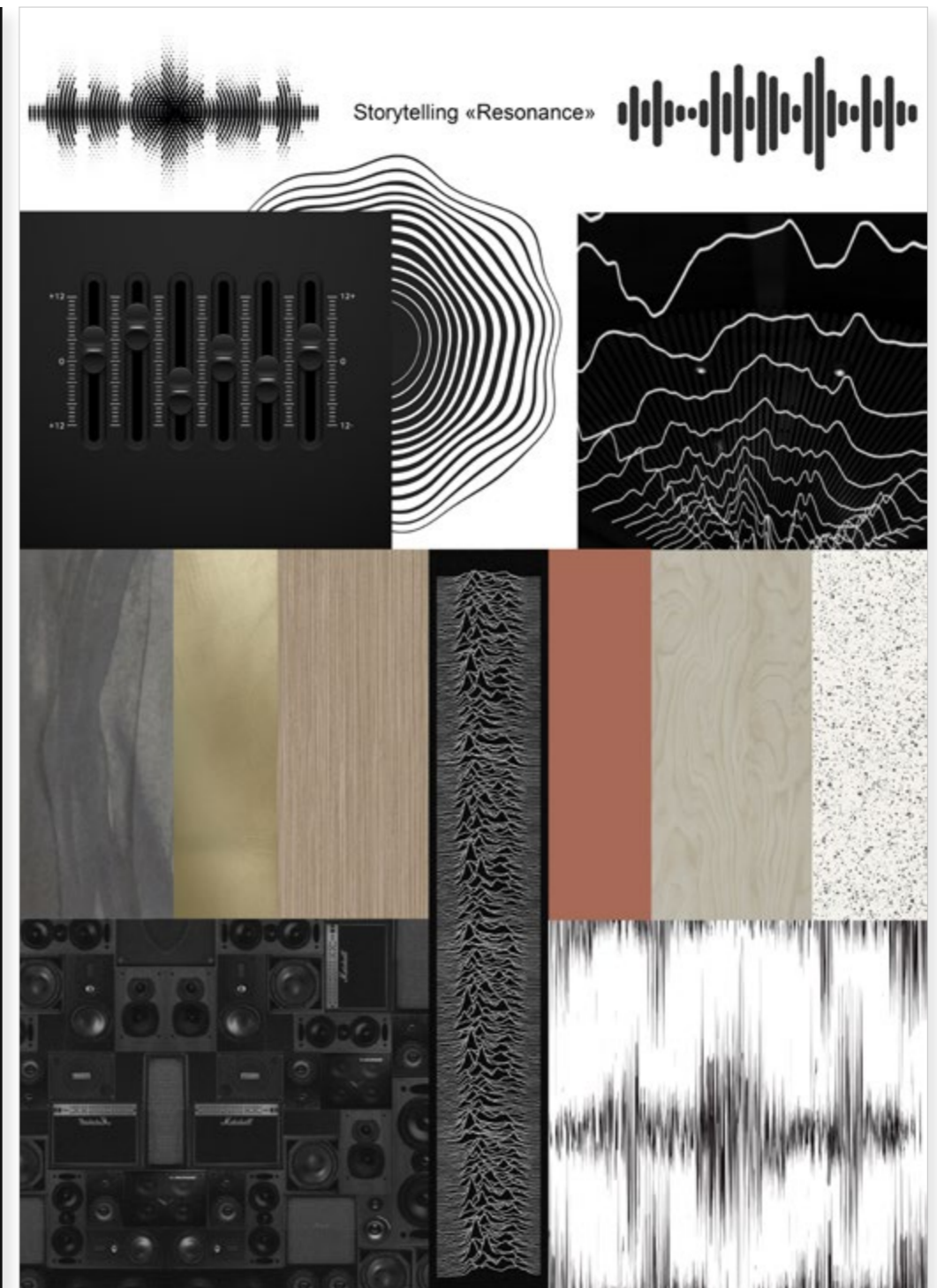

D'ISTRIA STUDIO . IBIS STYLES ISSY LES MOULINEAUX

Écriture du concept autour de la résonance et des sons de la ville.
Recherche des matières et des éléments graphiques pour interpréter le storytelling.



D'ISTRIA STUDIO . IBIS STYLES ISSY LES MOULINEAUX

Dessin du bar, du lustre et de divers éléments architecturaux.
Sélection de meubles, de luminaires et d'objets décoratifs.

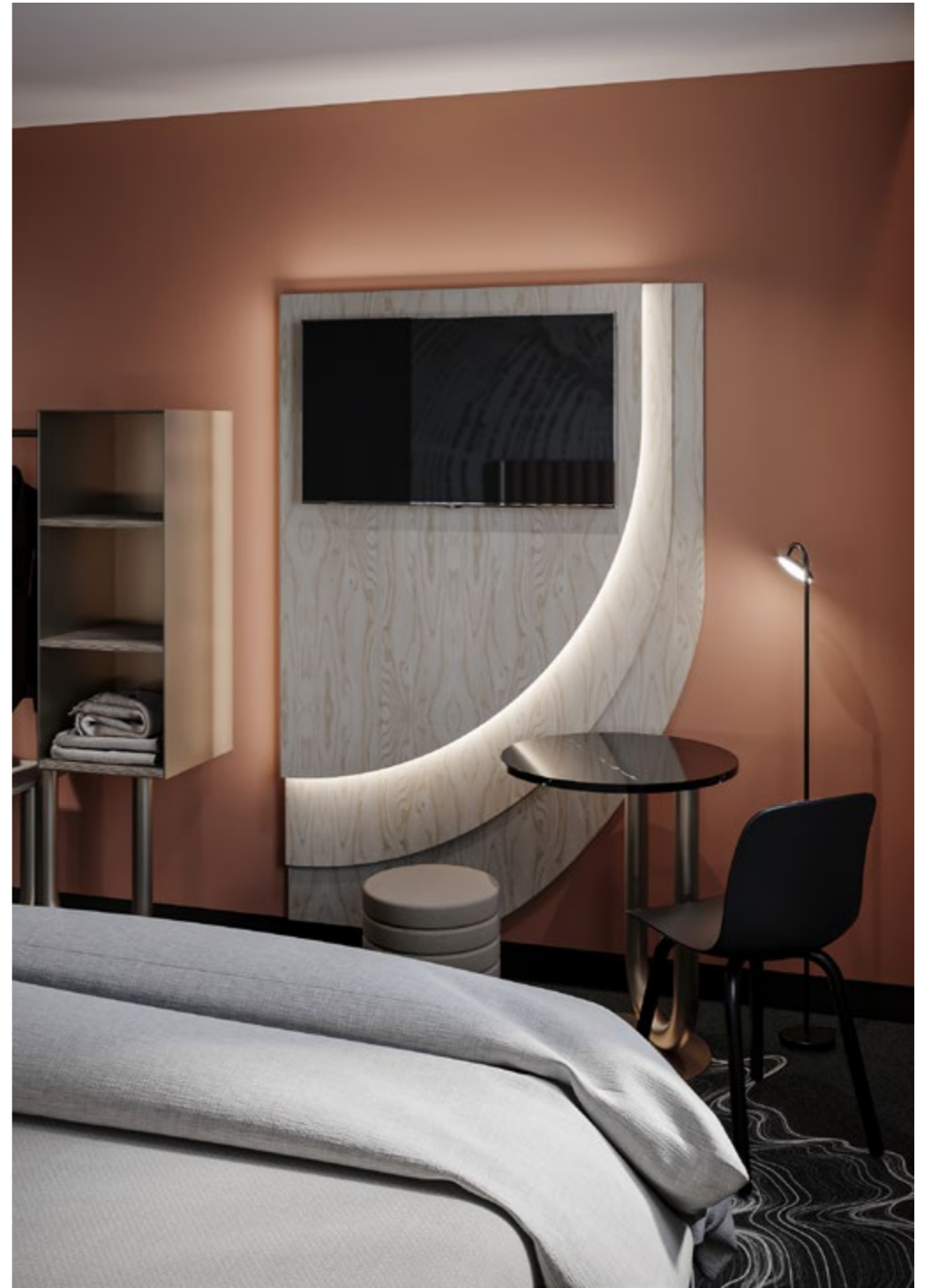

D'ISTRIA STUDIO . IBIS STYLES ISSY LES MOULINEAUX

Dessin de la tête de lit et de divers éléments.
Sélection de meubles, de luminaires et d'objets décoratifs.

D'ISTRIA STUDIO . HANDWRITTEN TOULOUSE
MADCHESTER

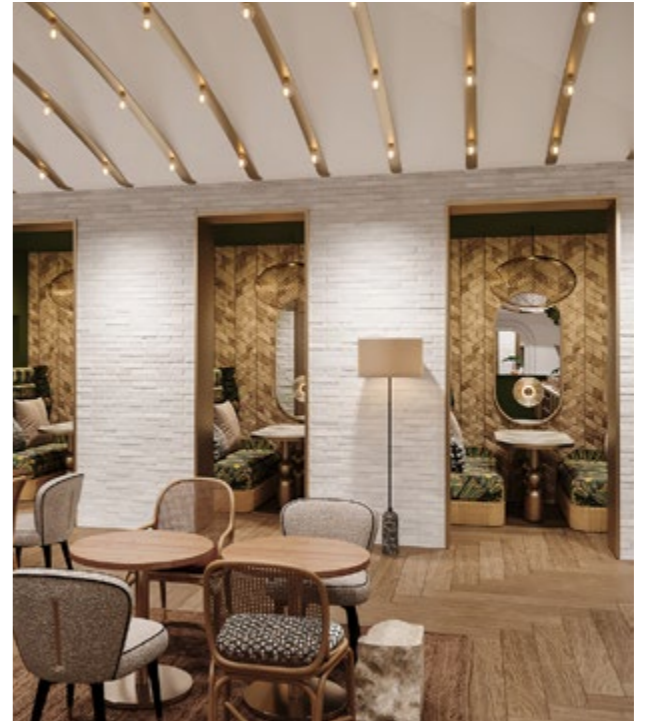

D'ISTRIA STUDIO . HANDWRITTEN TOULOUSE

Dessin du bar et de divers éléments architecturaux.
Sélection de meubles, de luminaires et d'objets décoratifs.
Sélection des éléments visuels.

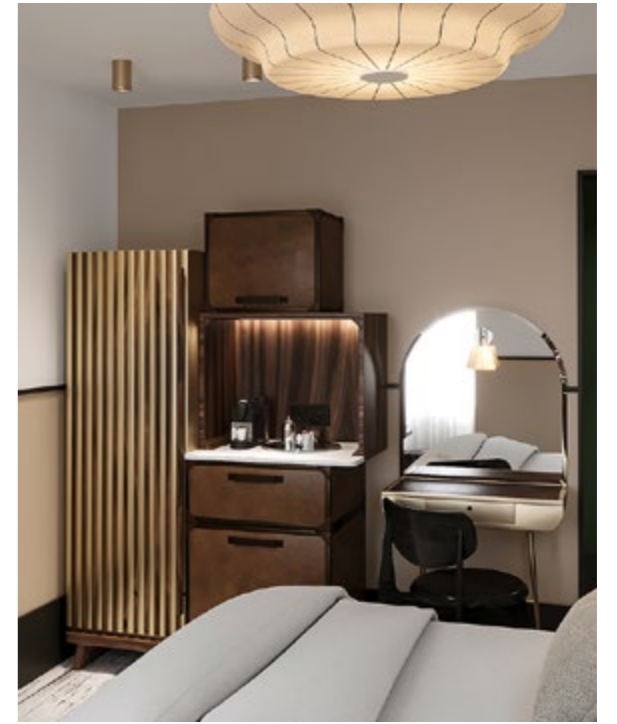

D'ISTRIA STUDIO . HANDWRITTEN TOULOUSE

Dessin du mobilier et sélection de meubles, de luminaires et d'objets décoratifs.
Sélection des éléments visuels.

D'ISTRIA STUDIO . HANDWRITTEN TOULOUSE

LA MAISON TOULOUSE

by d'Istria Studio

La Maison de Toulouse est une invitation à découvrir l'univers de miss P.Ottery, élégante céramiste Anglaise passionnée par la «Terre». Née dans le nord de l'Angleterre elle a troqué les briques grises de Manchester pour les briques roses de Toulouse. Elle garde de ses années mancuniennes un goût pour la culture, l'histoire (notamment industrielle) et une «folie» héritée de ses soirées à l'Hacienda. Sous le charme de la brique et devant l'élégance des voûtes, elle a ramené avec elle sa culture Anglaise qu'elle mixe avec les codes de cet ancien hôtel particulier Toulousain.



FOCUS 01: CRÉATION DU STORYTELLING ET SÉLECTION DE MARQUEURS MADCHESTER

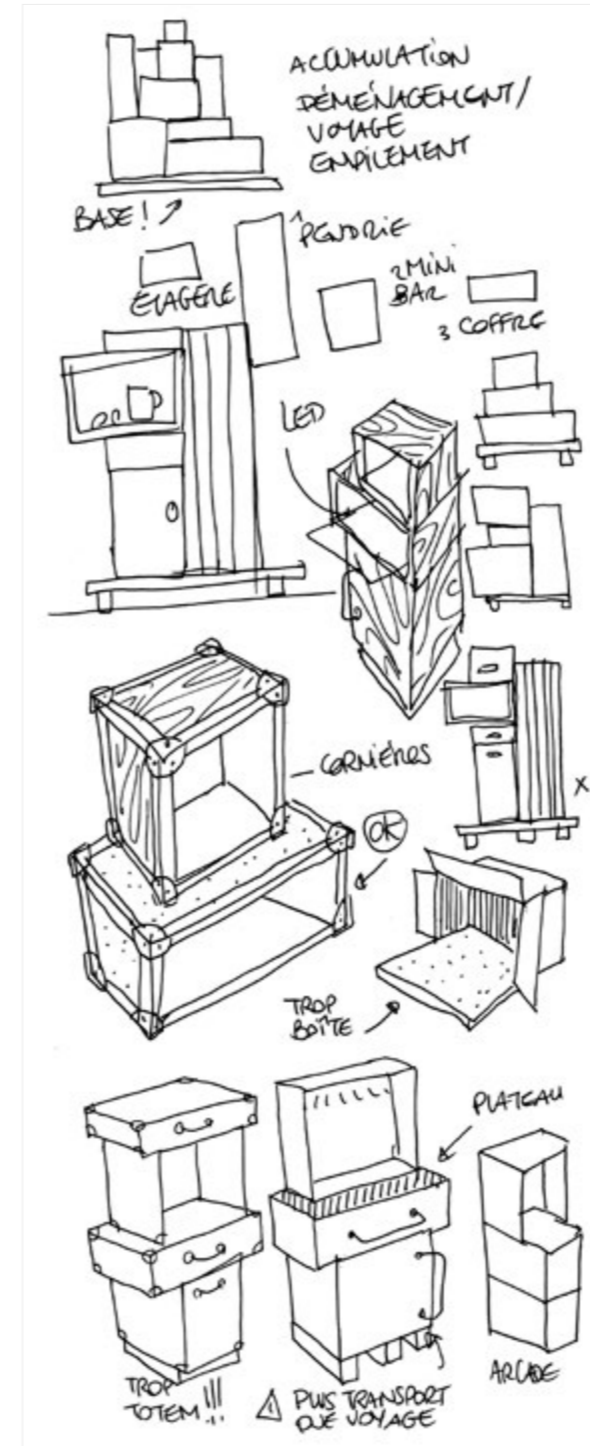

FOCUS 02: CRÉATION DU MOBILIER DE LA CHAMBRE



D'ISTRIA STUDIO . MERCURE DELÉMONT
MADE IN JURA SUISSE



D'ISTRIA STUDIO . MERCURE DELÉMONT

Dessin de la table d'hôte, du luminaire «montagnes» et de divers éléments architecturaux.
Sélection de meubles, de luminaires et d'objets décoratifs.



D'ISTRIA STUDIO . MERCURE DELÉMONT

Dessin de la tête de lit et sélection de meubles, de luminaires et d'objets décoratifs.

D'ISTRIA STUDIO . MERCURE DELÉMONT

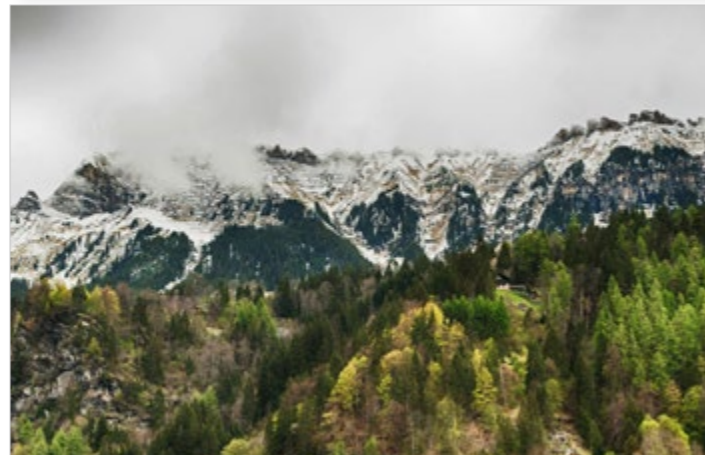
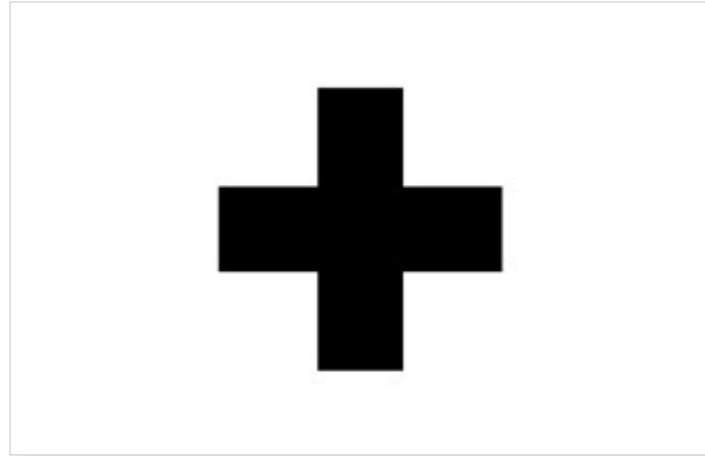

FOCUS: INSPIRATIONS LOCALES

D'ISTRIA STUDIO . HÔTÂ HÔTEL SAINT-IMIER
INSPIRATION HORLOGÈRE

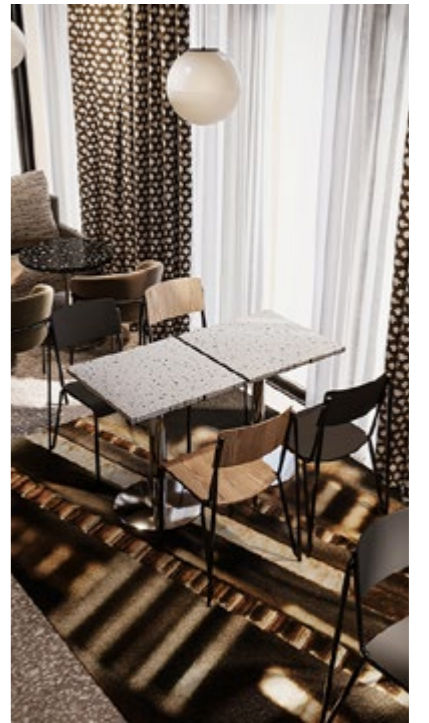
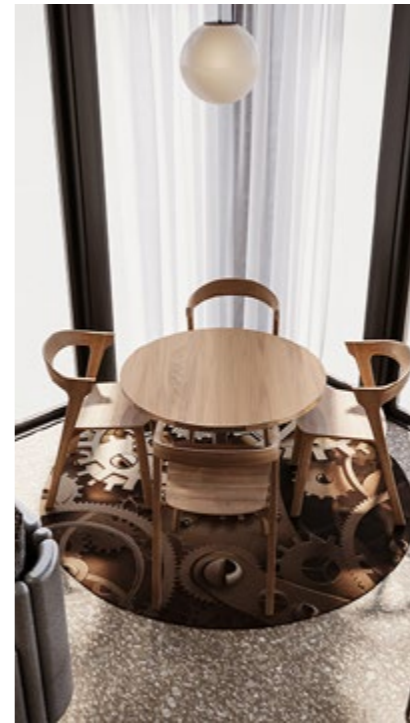

D'ISTRIA STUDIO . HÔTÂ HÔTEL SAINT-IMIER

Dessin des banquettes, du système d'étagères petit déjeuner et de divers éléments architecturaux.
Sélection de meubles, de luminaires et d'objets décoratifs.

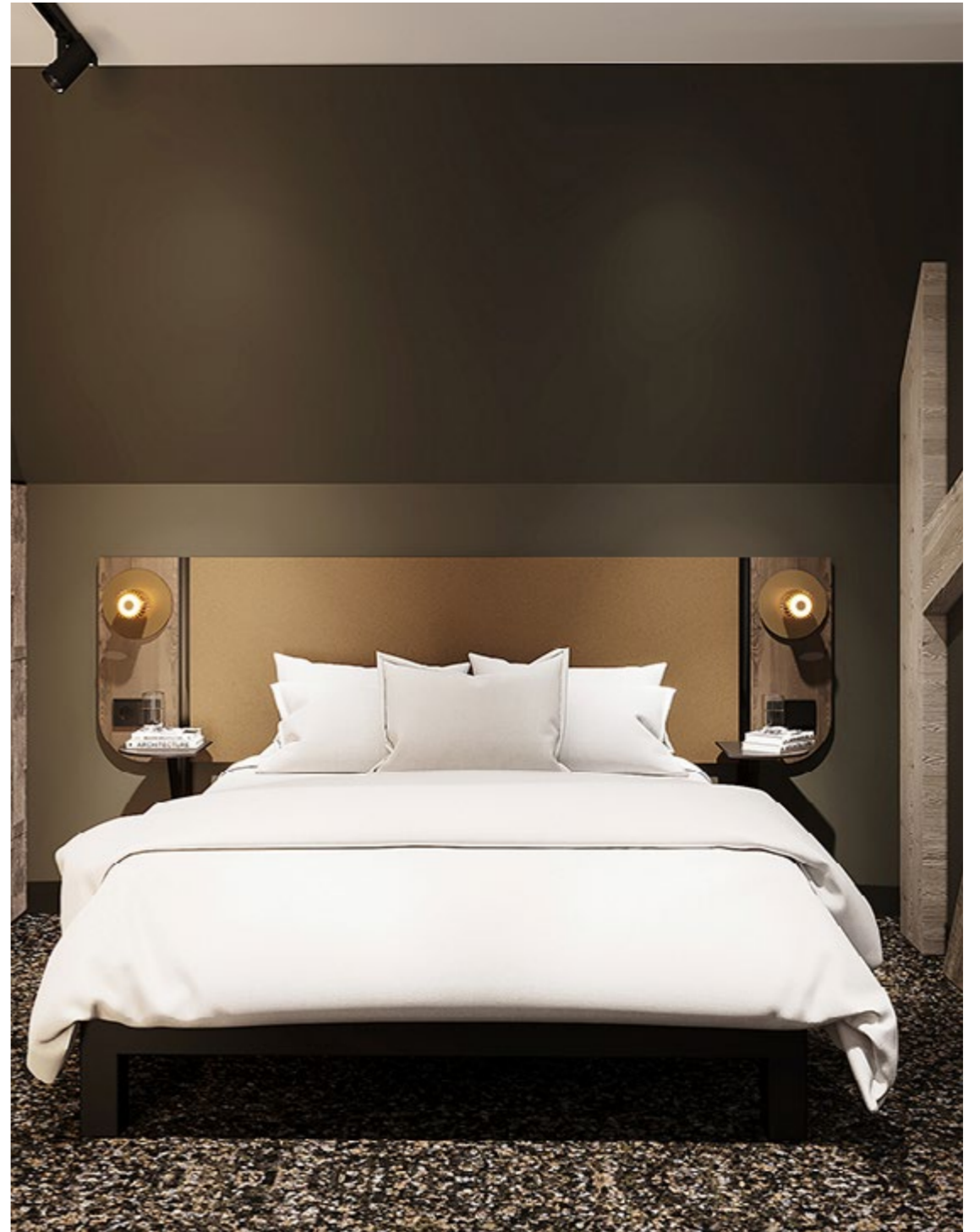

D'ISTRIA STUDIO . HÔTÂ HÔTEL SAINT-IMIER

Dessin de la tête de lit.
Sélection de meubles, de luminaires et des visuels.

D'ISTRIA STUDIO . HÔTÂ HÔTEL SAINT-IMIER

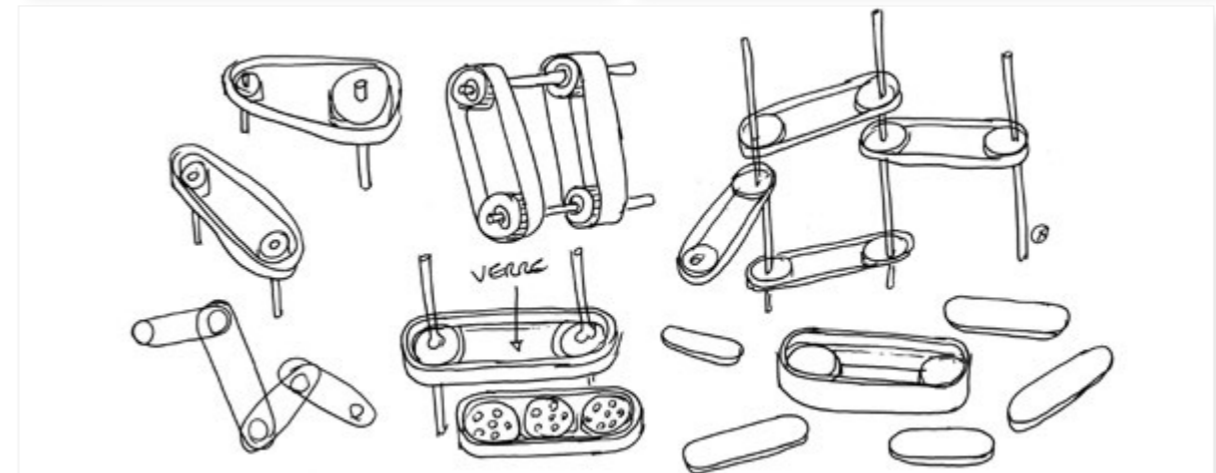
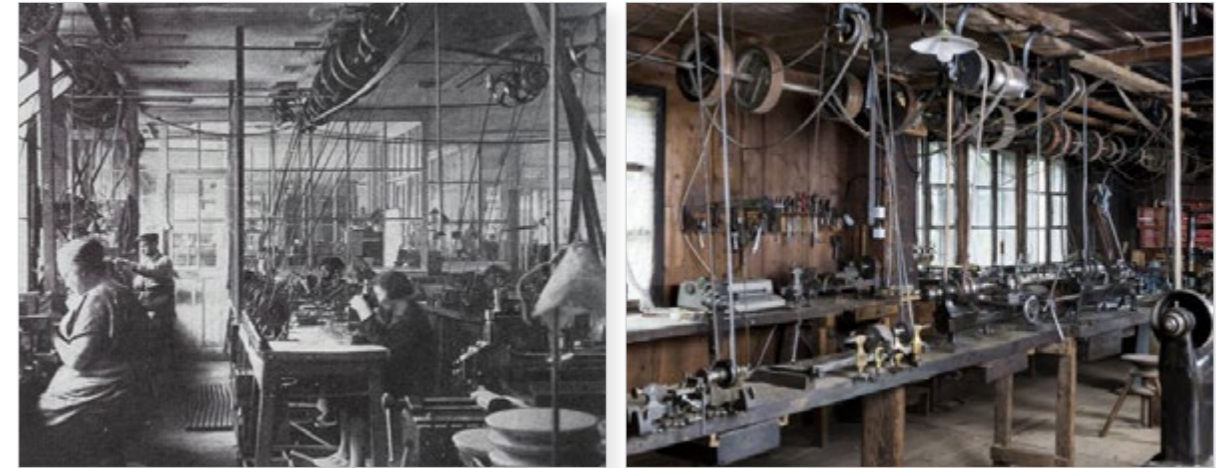

FOCUS 01: CRÉATION DES BANQUETTES

FOCUS 02: INSPIRATION D'UN ANCIEN ATELIER D'HORLOGERIE ET SON SYSTÈME DE TRANSMISSION AU PLAFOND

D'ISTRIA STUDIO . HANDWRITTEN ANNECY
ART DÉCO AU BORD DU LAC

D'ISTRIA STUDIO . HANDWRITTEN ANNECY

LA MAISON ANNECY

by d'Istria Studio

La visite de ce bâtiment incroyable de style Art Déco à Annecy m'a replongé dans un souvenir d'enfance. Le souvenir d'une visite anodine chez des amis de mes grands-parents. Le souvenir d'un couple pétillant, curieux, élégant et de leur maison, une superbe bâtisse avec de beaux parquets, de généreuses moulures et des grandes fenêtres. Cette maison reflétait leur état d'esprit, leurs goûts, leurs personnalités. Elle, très délicate et cultivée, qui mariait avec talent les matières, les motifs et les couleurs. Lui, qui ramenait à la maison son goût pour les meubles contemporains ou plus anciens, des objets techniques, des maquettes et autres curiosité de son cabinet d'architecture. Le tout formait un lieu vivant, accueillant, chaleureux et surprenant qui appelait à la discussion, au partage et à l'émerveillement. C'est ce souvenir qui, aujourd'hui, me nourrit pour créer cette nouvelle maison.

FOCUS 01: CRÉATION DU STORYTELLING

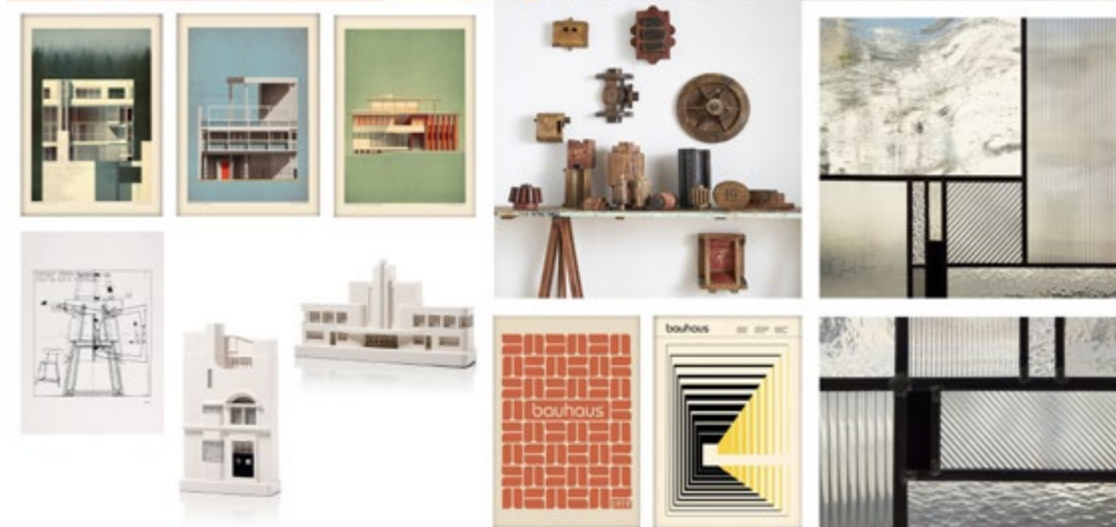

FOCUS 02: DÉFINITION DES UNIVERS DU COUPLE IMAGINAIRE
À LA BASE DU STORYTELLING



D'ISTRIA STUDIO . HANDWRITTEN ANNECY

Écriture du concept autour des «souvenirs» du propriétaire.
Sélection de meubles, de luminaires et d'objets décoratifs.

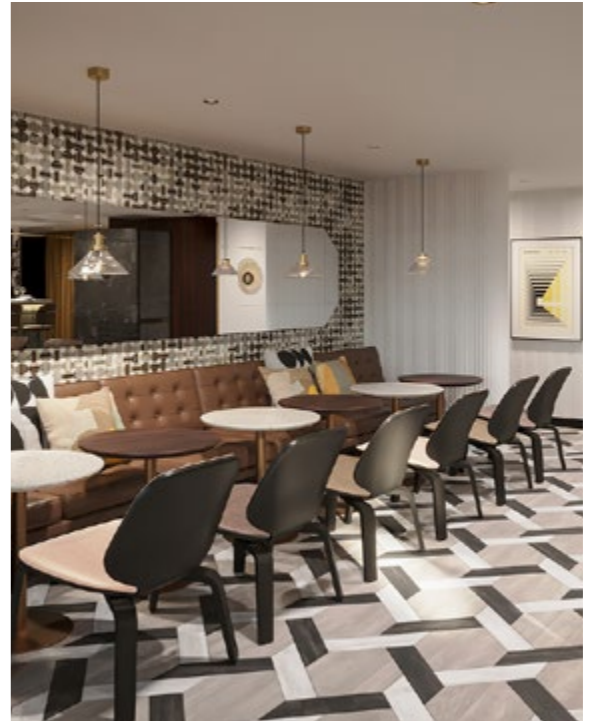

D'ISTRIA STUDIO . HANDWRITTEN ANNECY

Écriture du concept autour des «souvenirs» du propriétaire.
Sélection de meubles, de luminaires et d'objets décoratifs.



D'ISTRIA STUDIO . HANDWRITTEN ANNECY

Écriture du concept autour des «souvenirs» du propriétaire.
Sélection de meubles, de luminaires et d'objets décoratifs.



ARPEL LIGHTING

DESIGN & DIRECTION ARTISTIQUE

Création, design de produits et direction artistique de la marque de luminaires LED ARPEL LIGHTING.

ARPEL LIGHTING . DESIGN
CRÉATION DES PREMIÈRES COLLECTIONS

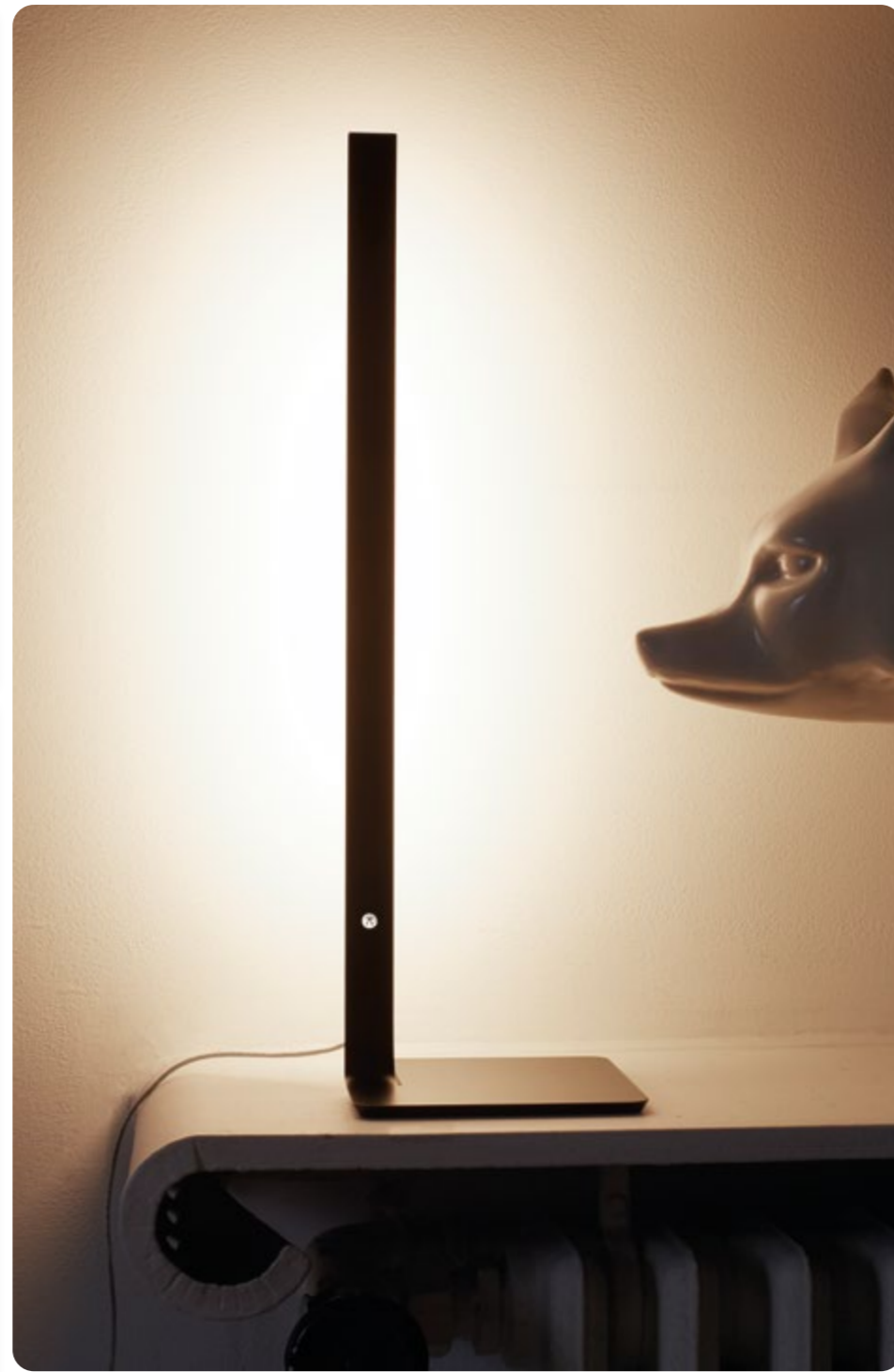
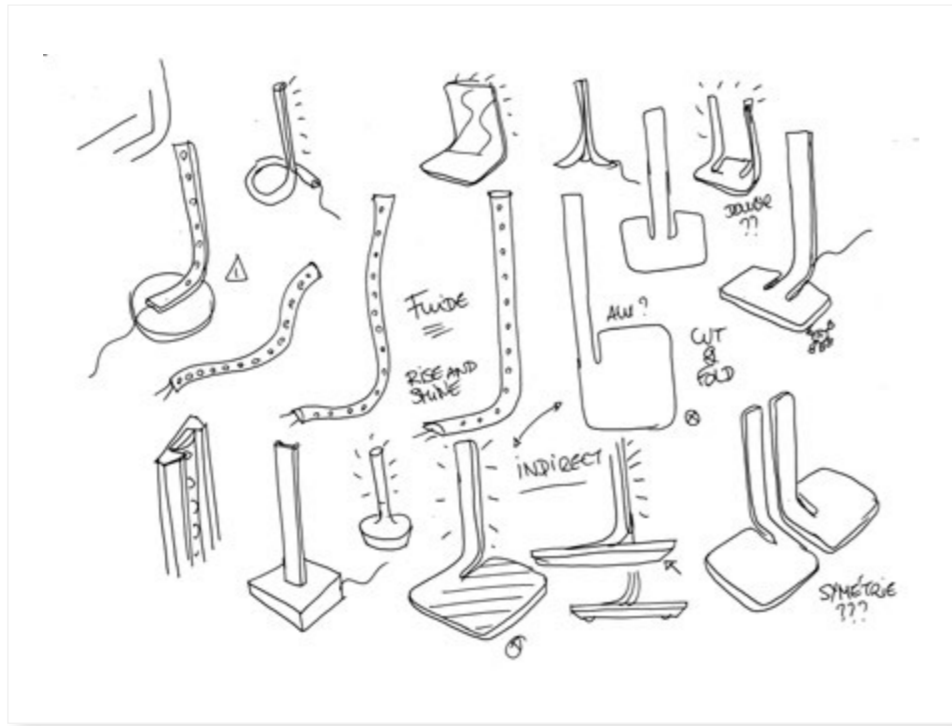

ARPEL LIGHTING . UP

Une forme simple qui se courbe, s'élève et rayonne.

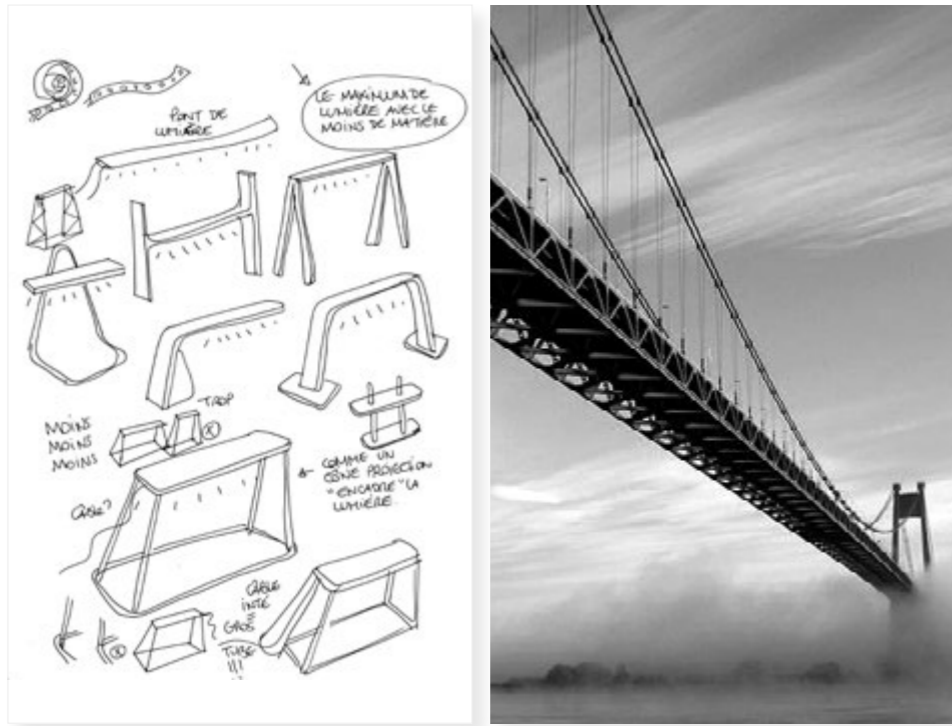

ARPEL LIGHTING . FINE500

Parallélépipède magique, comme un dessin au trait dans l'espace.

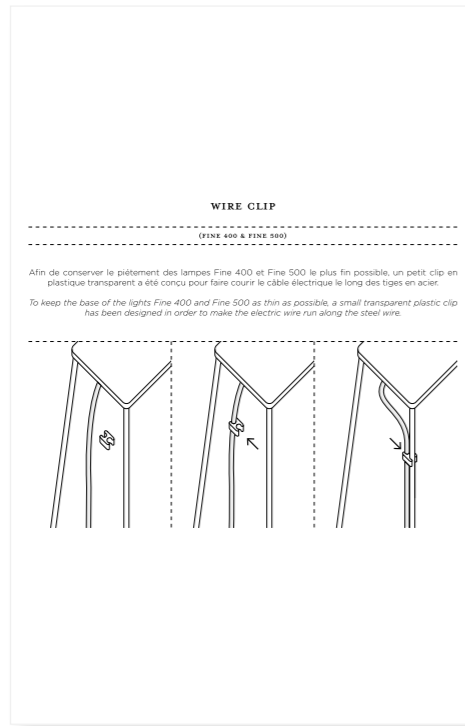

ARPEL LIGHTING . FINE400

Lampe graphique à la frontière du matériel et de l'immatériel.

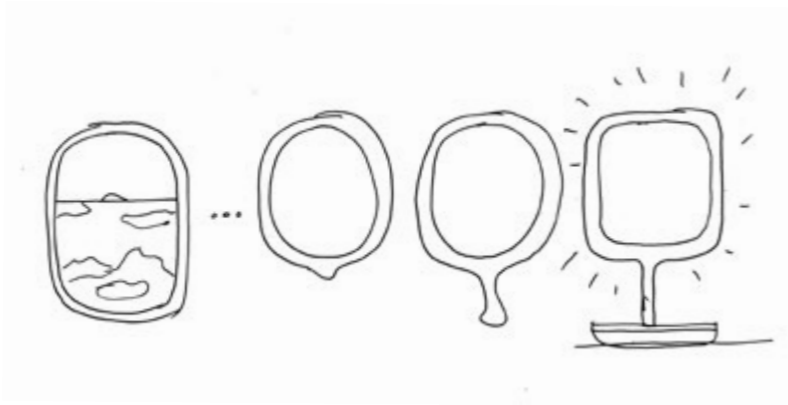

ARPEL LIGHTING . FRAMED

Fenêtre lumineuse qui offre un éclairage doux et indirect.



ARPEL LIGHTING . FRAMED WALL

Déclinaison en applique de la lampe Framed.

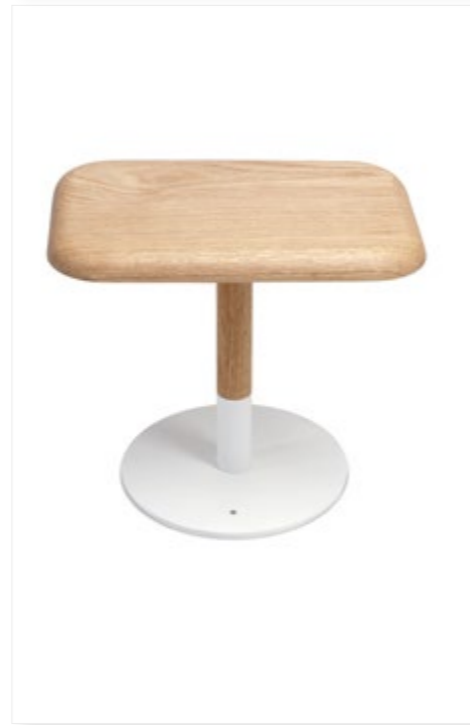
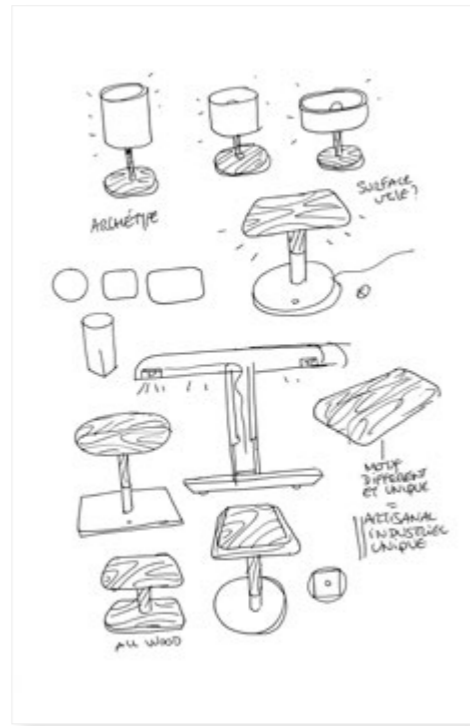

ARPEL LIGHTING . WOODY

Lampe chaleureuse, classique par sa matière et contemporaine par son esthétique.



ARPEL LIGHTING . BOOGY

Interprétation contemporaine et élégante des anciennes lampes à huile à réflecteur.



ARPEL LIGHTING . CYCLOPE

Applique offrant un éclairage indirect d'ambiance et un éclairage direct directionnel.

ARPEL LIGHTING . DIRECTION ARTISTIQUE

CRÉER UNE COHÉRENCE DE MARQUE



ARPEL LIGHTING . DIRECTION ARTISTIQUE

Suite au changement de partenaire industriel, sélection de designers pour la création de nouveaux produits et élargissement de la gamme.
Introduction de nouvelles typologies dans la gamme pour compléter les lampes à poser. Brief et suivi de création.
De gauche à droite: U7 design Sylvain Willenz, Multiverse design Thierry d'Istria, Astral design Patrick de Glo de Besses, Morse design SCMP.



ARPEL LIGHTING . DIRECTION ARTISTIQUE

Création, mise au point et suivi de production des stands de présentation des produits Arpel Lighting pour des salons professionnels en France (Maison&Objet) et en Italie (Euroluce).



ARPEL LIGHTING . DÉVELOPPEMENT DES PROJETS ET SUIVI DE PRODUCTION

En partenariat avec les ingénieurs de l'usine en Chine, mise au point des nouveaux produits et prototypes.
 Développement des pistes retenues et arbitrages techniques, esthétiques, économiques.
 Suivi de la mise en production des produits et établissement des critères de qualité.
 Suivi des expéditions et organisations du stock en France.



Y'A PAS LE FEU AU LAC

DESIGN & DIRECTION ARTISTIQUE

Création, design de produits et direction artistique de la marque d'objets en bois Y'A PAS LE FEU AU LAC.

Y'A PAS LE FEU AU LAC . DESIGN
CRÉATION DES PREMIÈRES COLLECTIONS



Y'A PAS LE FEU AU LAC . LES PERLES

Il y a une grande culture et savoir-faire des jouets en bois dans le Jura.

J'ai voulu retrouver, au travers de ce projet, le plaisir simple et enfantin d'assembler et d'enfiler des perles.

Composé de 4 formes différentes, chacune en double, « LES PERLES » offrent la possibilité de créer et modifier, au gré de son humeur, l'esthétique de son bougeoir.



Y'A PAS LE FEU AU LAC . PÉRETTE

Les fermes du Haut-Jura regorgent d'objets rustiques et patinés dont les qualités esthétiques, même si elles ne sautent pas immédiatement aux yeux, sont indéniables. « Pérette » est une collection de contenants contemporains, pratiques et élégants, inspirés d'anciens seaux et pots au lait en bois.



Y'A PAS LE FEU AU LAC . PIK

C'est un simple pieu qui sert à délimiter les champs qui m'a inspiré ce projet.
Un simple cylindre qui fini en cône et dont l'extrémité est à la fois épaisse et fine, agressive et douce, solide et fragile.
3 soliflores comme 3 petits pieux qui, ensemble, tiennent debout légèrement, délicatement, élégamment.



Y'A PAS LE FEU AU LAC . LES MONTGOLFIÈRES

J'ai toujours été fasciné par les montgolfières. Je me souviens de mon émerveillement devant les rassemblements qui se déroulaient aux Salines Royales d'Arc et Senans. Leurs tailles, formes et couleurs sont des sources d'inspiration. Cette collection de trois contenants est un clin d'œil à mes souvenirs.



Y'A PAS LE FEU AU LAC . LES BRIQUES

J'aime l'idée de détourner ou réinterpréter des objets existants.
Lorsque j'étais étudiant à Londres j'utilisais des briques en vide poches ou pour collecter ma petite monnaie.
Ainsi, ces objets en bois sont une version colorée, chaleureuse et élégante des briques anglaises.



Y'A PAS LE FEU AU LAC . LES BICHES

Inspirée par l'élégance et le contraste des robes brunes mouchetées de blanc des jeunes biches, cette collection de 3 tables basses associe une marqueterie contemporaine blanche laquée, réalisée par outillage à commande numérique, à une typologie de mobilier plus rustique en bois massif. En résulte des objets généreux, graphiques et singuliers qui mettent en avant les savoir-faire traditionnels Jurassiens de tableterie et de tournage. Une inspiration naturelle, réinterprétée et domestiquée

Y'A PAS LE FEU AU LAC . DIRECTION ARTISTIQUE
COHÉRENCE DE L'IDENTITÉ ET DES PRODUITS

HA LA VILLE !

DESIGNER
Cédric Ragot

MATÉRIAUX
Tilleul naturel

DIMENSIONS
Chicago: Ø 11 — h 21 cm
Dubai: Ø 11 — h 22 cm
New York: Ø 11 — h 31 cm
Shanghai: Ø 11 — h 36 cm

MATÉRIAUX
Tilleul naturel ou laqué satiné et miroir

PRÉSENTATION PAR LE DESIGNER
Ha la ville... des contenants pour la maison, la cuisine et ailleurs... Je compose ma ville avec ces quatre boîtes mimant les archétypes de tous types dans quelques mégacités, micro paysage urbain d'étage ou de plan de travail.

DESIGNER'S WORDS
Ha la ville... Containers for home, kitchen and elsewhere... I made my city with these four boxes mimicking the archetypes covers taken from some megacities, urban micro shelf or worktop landscape.



CHEGAGO
DUBAI
NEW YORK
SHANGHAI

KI KO KOI

DESIGNER
Véronique Maire

MATÉRIAUX
Tilleul naturel ou laqué satiné et miroir

DIMENSIONS
KI: h 13,5 cm — l 11,5 cm — p 8 cm
KO: h 13 cm — l 18 cm — p 14 cm
KOI: h 21 cm — l 14 cm — p 15 cm

MATÉRIAUX
Lime tree with natural or lacquered satin finish and mirror

PRÉSENTATION PAR LE DESIGNER
Les miroirs KI KO KOI sont un clin d'œil aux poulets japonais, appelés Kakehi, qui sont des objets porte-bonheur. Depending on the model, these mirrors are animated by a face, an eye or a mouth which becomes its spirit.

DESIGNER'S WORDS
KI KO KOI mirrors are a nod to Japanese dolls called Kakehi, which are good luck charms. Depending on the model, these mirrors are animated by a face, an eye or a mouth which becomes its spirit.



KI
KO
KOI

ARBOUR

DESIGNER
Ed Carpenter

MATÉRIAUX
Hêtre, finition naturelle ou laquée satiné rose, gris clair et rouge

DIMENSIONS
h 17 — L 28,9 — l 28,9 cm
h 12 cm — L 12 cm — l 12 cm

MATÉRIAUX
Beech, natural finish or light grey, pink and red lacquered finish

PRÉSENTATION PAR LE DESIGNER
Pour ARBOUR, j'ai pué mon inspiration visuelle de la forme d'un arbre. Le tronc central traverse le plateau sur le sommet et le maintient en place. L'extrémité du tronc ajoute une piste colorée à la zone de service. ARBOUR peut être rempli afin de générer différents niveaux de présentation.

DESIGNER'S WORDS
For ARBOUR I drew my visual inspiration from the simple form of a tree. The central trunk pierces through the platter on top and locks it in place. The exposed end-grain of the trunk also adds detail, and provides a simple form of decoration to the serving area. You can stack Arbor to form multiple levels.



MILK STOOLS

DESIGNER
Alissia Melka-Teichroew

MATÉRIAUX
Hêtre, finition vernis transparent mat et noir mat

DIMENSIONS
Ø 31 cm — h 47 cm

MATÉRIAUX
Beechwood, transparent matt and black matt varnished finish

PRÉSENTATION PAR LE DESIGNER
C'est l'image de lamelles courbes d'une palissade peinte qui a poussé Alissia Melka-Teichroew à explorer l'idée de pièces en bois asymétriques se soutenant les unes les autres. Elle a trouvé une sorte d'équilibre dans les vieux tabourets de lat « unjambots ». En fusionnant les deux concepts, elle a dessiné les « MILK STOOLS », des tabourets constitués de pieds expressifs et tordus.

DESIGNER'S WORDS
The image of crooked slats in a weathered picket fence originally inspired Alissia Melka-Teichroew to explore the idea of asymmetrical wood pieces supporting each other. She found a similar kind of irregularity and balancing act in the old-fashioned one-legged milk stool. By merging the two concepts she arrived at the "Milk Stools", a sturdy but uneven chair propped up by expressive and lopsided legs.



MS 01
MS 02
MS 03

DOOR JACK

DESIGNER
André Klauer

MATÉRIAUX
Frêne et vis nylon

DIMENSIONS
L 14 cm — l 4,5 cm — hauteur variable

MATÉRIAUX
Ash, nylon wing screw

PRÉSENTATION PAR LE DESIGNER
L'angle de la cale peut être ajusté avec l'aide de la vis nylon pour s'adapter aux différents besoins de câblage. Ce dispositif fonctionne vraiment bien, particulièrement si, déjà calé grâce à son angle, il se légèrement soulève par lui-même. La vis donne à l'objet simple et pratique un air bizarre et même légèrement absurde... ce que j'apprécie beaucoup.

DESIGNER'S WORDS
The angle of the wedge can be adjusted with the help of a big nylon wing screw to fit different size gaps. It actually works really well, especially if it's propped up when already in the gap. While this is a simple, practical product, the prominent wing screw makes the object look odd, even slightly absurd. I enjoy this very much.



MOUSQUETAIRES

DESIGNER
Adrien Haas

MATÉRIAUX
Bois de charme, finition laquée satiné noir

DIMENSIONS
« Adios » L 19 cm — l 18 cm — h 6,3 cm
« Purthos » L 34,2 cm — l 25,2 cm — h 5,4 cm
« Aramis » L 14 cm — l 14 cm — h 6,3 cm
« D'Artagnan » L 22,8 cm — l 17,4 cm — h 2,8 cm
« Milady » Ø 8 cm — h 8 cm

MATÉRIAUX
Hornbeam, black satin-finish

PRÉSENTATION PAR LE DESIGNER
La collection « MOUSQUETAIRE » est une gamme de boîtes de rangement universel pour le bureau. Ses cinq formats spécifiques sont conçus par leurs proportions et leur volume pour répondre à tous les besoins de rangement auxquels l'on peut être confronté sur un bureau. Ainsi l'on trouve : « Adios » au format long et étroit qui fera office de plume ; « Purthos » la plus grosse boîte conçue pour accueillir des A4 ; « Aramis » au format carré destinée aux petits outils du bureau tels qu'agrafeuse, pognonneuse, pointe, ciseaux etc ; « D'Artagnan » à la forme aplatie, servira à classer les factures, ordres, etc ; et « Milady » la plus discrète pour les petits objets précieux.

DESIGNER'S WORDS
The collection "MOUSQUETAIRE" is a range of storage boxes for desks. Its five specific sizes are conceived by their proportions and their shape to answer many needs of storage with which we can be confronted on a desk. So we find "Adios" which long and narrow size will act as pen-box. "Purthos" the biggest box conceived to welcome A4 paper. "Aramis" with a square format designed for small tools of the desk such as stapler, punch press, scissors etc. "D'Artagnan" in a flattened shape, will serve to classify credit card slips, stamp etc. And the most discreet "Milady" for the small precious objects.



51

MARQUISES

DESIGNER
Studio Brichet Ziegler

MATÉRIAUX
Hêtre laqué blanc satiné / Valchromat laqué noir brillant

DIMENSIONS
Ronde: l 30 cm — p 33 cm — h 13 cm
Ovale: l 46 cm — p 30 cm — h 13 cm
Longue: l 90 cm — p 30 cm — h 13 cm

MATÉRIAUX
White lacquered beech / Black lacquered black MDF

PRÉSENTATION PAR LE DESIGNER
« MARQUISES » est une collection d'étagères qui offrent un large choix d'usage. Une étagère commune à tous les formats supporte un plateau qui, une fois saisi, laisse apparaître un motif jouant le contraste entre niveau et couleur. Simple vide poche, étagère ou table de chevet, son plateau décollé du mur semble léviter et devient comme un présentoir en lui-même.

DESIGNER'S WORDS
"MARQUISES" is a collection of shelves that offer a wide range of use. A solid wood square common to all formats supports a lacquered tray that once counterbalanced reveals a contrasting pattern. Simple shelf, display or bedside table, the tray seems to levitate off the wall and becomes a small island.



52

FRUIT BOOM

DESIGNER
Laurens van Wieringen

MATÉRIAUX
Hêtre

DIMENSIONS
Ø 33 cm — h 30 cm

MATÉRIAUX
Beechwood

PRÉSENTATION PAR LE DESIGNER
« FRUIT BOOM » est une coupe à fruits. Le projet émerge, sur la table, la provenance des fruits d'une façon espiègle et décorative. Quand une fillette de 11 ans m'a dit que les pommes venaient des supermarchés, elle a déclenché l'idée d'incorporer la provenance d'origine des fruits dans mon design. Fruit Boom combine joyeusement le plaisir de cueillir un fruit, et l'image d'un arbre.

DESIGNER'S WORDS
"FRUIT BOOM" functions as a fruit bowl. "FRUIT BOOM" brings back the origin of fruit on living room table in a playful and decorative fashion. When a 11 year old girl told me apples come from the supermarket, she triggered me with the idea to incorporate the origin of things in a design. Fruit Boom is an excellent example of combining the joy of picking fruit and toying with the origin.



53

CANNES

DESIGNER
Godefroy de Virieu

MATÉRIAUX
Osier, aimants et acier

DIMENSIONS
h 240 - l 40 - l 10 cm

MATÉRIAUX
Wicker, magnets and lacquered finish steel

PRÉSENTATION PAR LE DESIGNER
CANNES est une pluie de brins d'osier, une ficelle dense à organiser pour se tracer un passage ou se protéger.

DESIGNER'S WORDS
CANNES is a rain of stalks of wicker, a dense fallow land to be organized in order to create dividing walls you can go through.



54

WOODSTACHE

DESIGNER
Juan Pablo Cambariere

MATÉRIAUX
Hêtre & tilleul

DIMENSIONS
FAURE: H 28 — l 17 — p 9,5 cm
GRAVE: H 34 — l 16 — p 9,5 cm
RECLUS: H 20 — l 17 — p 9,5 cm

MATÉRIAUX
Beech & lime tree

PRÉSENTATION PAR LE DESIGNER
Au début du XX^e siècle, des milliers de migrants fuyant la guerre, la famine et les persécutions politiques arrivèrent à Buenos Aires. Certains étaient des anarchistes actifs qui, dans la but de se reconnaître les uns et les autres dans cette ville dangereuse et inconnue, créèrent un code secret : ils lisaient souvent de grosses moustaches et jouaient avec elles ouvertement d'une manière très spécifique avec leurs doigts. La plupart des historiens pensent que cette moustache est à l'origine une moquerie envers l'anarcho-socialisme. Bien qu'il n'y ait aucune trace précise de cela, j'ai toujours imaginé que c'était un hommage à l'écrivain et philosophe français Sébastien Faure.

DESIGNER'S WORDS
In the beginning of the XXth century thousands of immigrants came to Buenos Aires running away from war, hunger and political persecution. A few were active anarchists who in order to recognize each other in a new, dangerous and unexplored city created a secret code: they grew up big moustaches and play with them openly in a very specific way with their fingers. Most historians believe that the method originated as a mockery of this hair ornament so common in the anarcho-socialism. While there is no record of this, I always fantasized it was a tribute to french writer and philosopher Sébastien Faure.



FAURE
GRAVE
RECLUS

55

Y'A PAS LE FEU AU LAC . DIRECTION ARTISTIQUE

Afin de faire rayonner rapidement la marque, la volonté a été d'aller chercher de jeunes talents Français mais aussi internationaux afin qu'ils puissent compléter les collections. Création des briefs et management des designers afin de trouver les meilleurs compromis créatifs / techniques / économiques. De gauche à droite en partant du haut: Cédric Ragot (FR), Véronique Maire (FR), Ed Carpenter (UK), Alissia Melka-Teichroew (USA), André Klauer (ALL) Adrien Haas (FR), Studio Brichet Ziegler (FR), Laurens Van Wieringen (PB), Godefroy de Virieu (FR), Juan Pablo Cambariere (ARG).

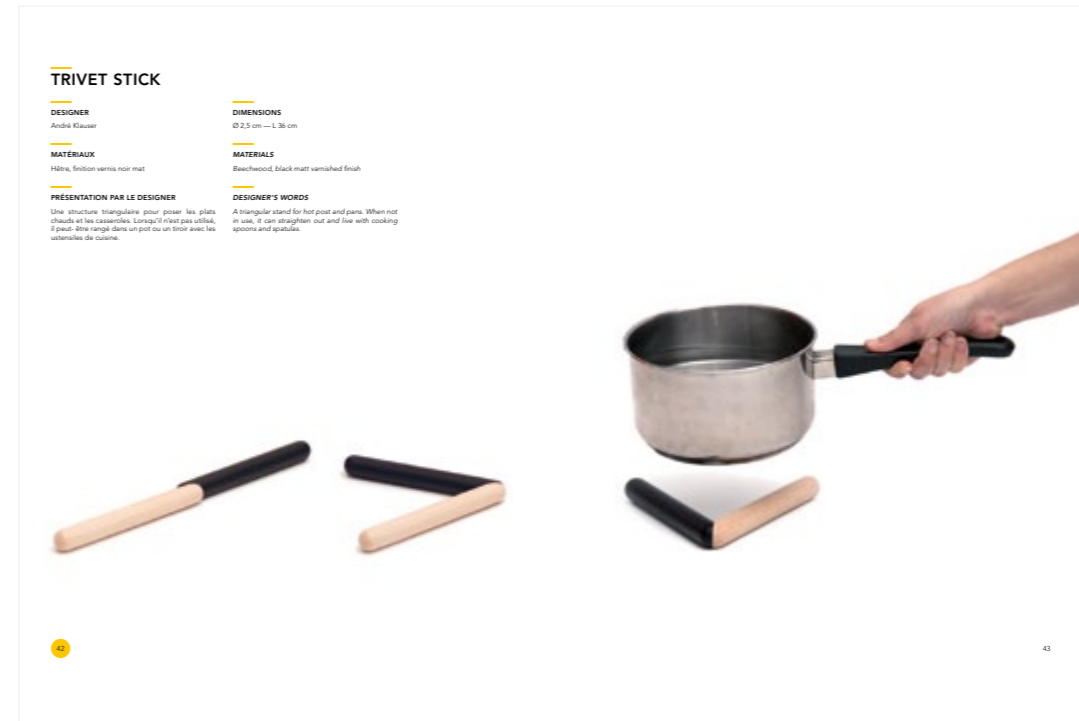
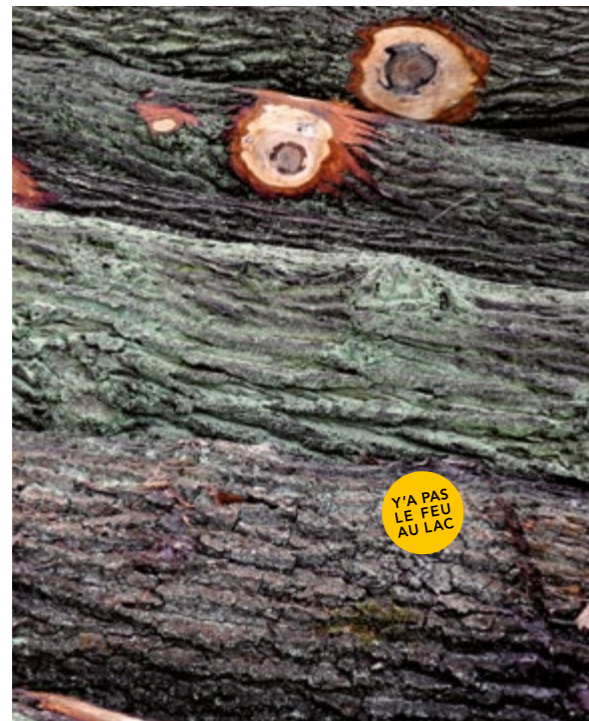
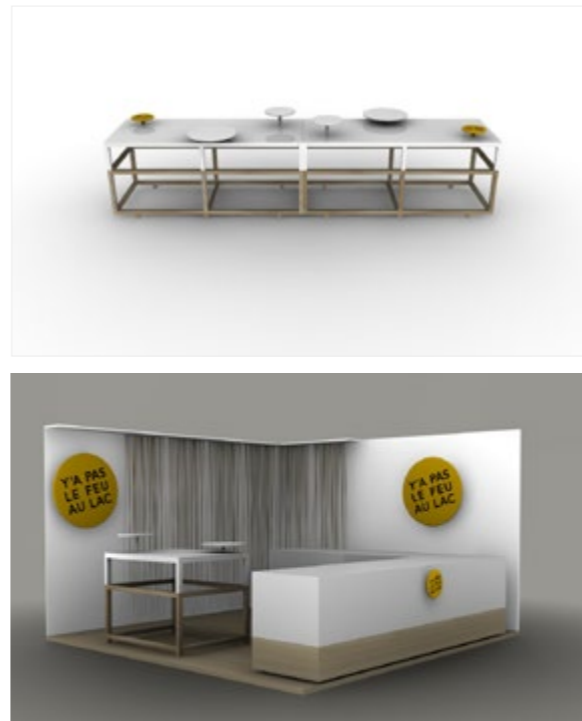

Y'A PAS LE FEU AU LAC . DIRECTION ARTISTIQUE

Création du brief, sélection de l'agence Studio Plastac et direction artistique pour la création des éléments graphiques (logo, catalogues, images, etc...).
 Création des stands et éléments de présentation de la marque. De haut: logo YPLFL, stands Bon Marché et Maison&Objet.
 En bas: évolution de la couverture du catalogue au fil des collections, système graphique du catalogue.

MERCI!

0688889419
FX@FXBALLERY.COM